

- 01.- Banqueta de concreto $f'c=200\text{kg/cm}^2$ de 10 cm de espesor, acabado escobillado.
- 02.- Cenefa de concreto $f'c=200\text{kg/cm}^2$ de 10 cm de espesor, acabado estampado tipo piel de elefante en color integral negro.
- 03.- Guarnición tipo "L" de concreto $f'c=300\text{kg/cm}^2$
- 04.- Línea calzada en pintura con microesfera de color amarillo de 10 cm de ancho
- 05.- Bolardo metálico (ver detalle) @ 1.80 m a centros.
- 06.- Rampa con pendiente máxima del 6%
- 07.- Desnivel de 1 cm en caso necesario.
- 08.- Jardinera.
- 09.- Losa de ajuste

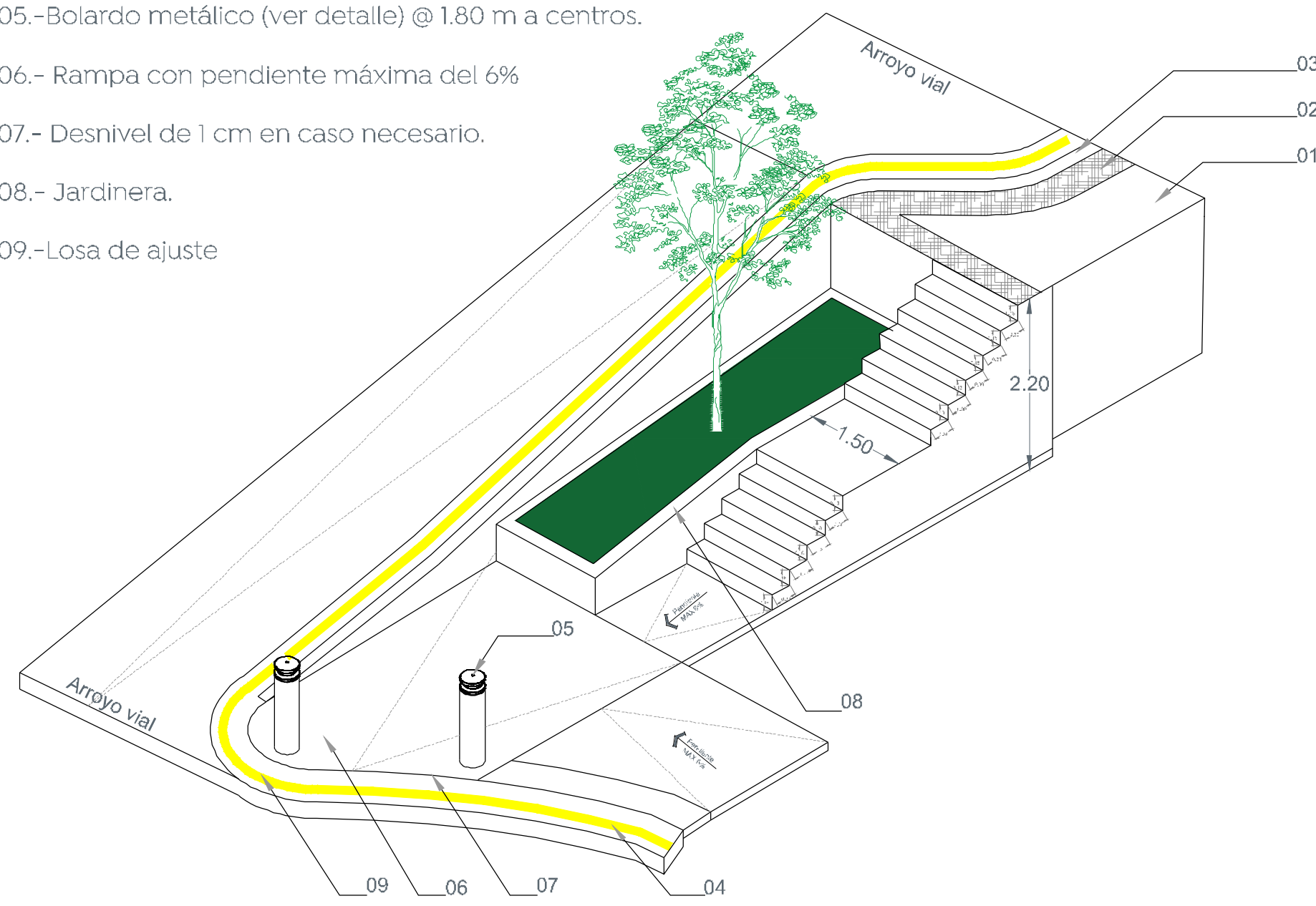

01 Detalle de esquina con escalera S/E

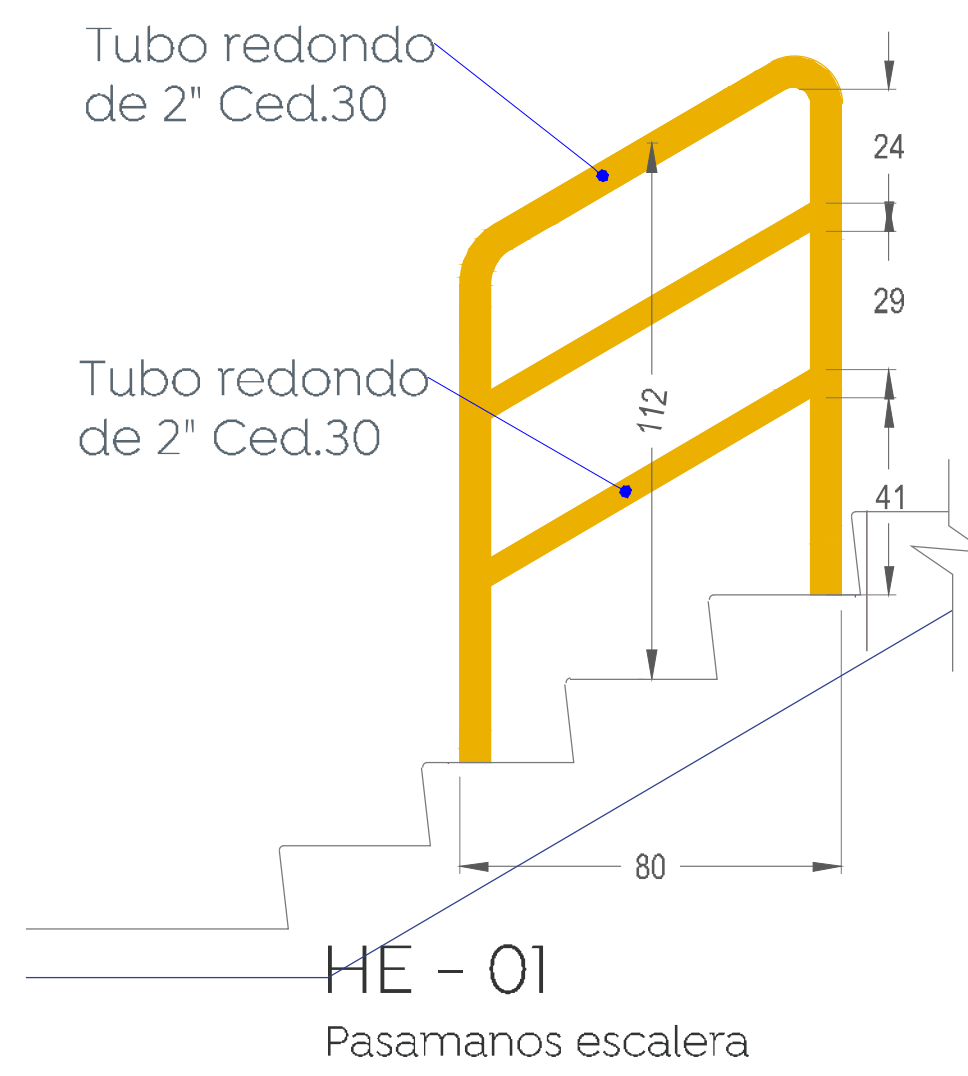

Pasamanos en interiores con medidas 0.80x1.15m, elaborado a base de tubo redondo de 2" Ced. 30 con, radio de dobléz exterior de 15cm, y 2 tubos redondos de $\varnothing 2$ " Ced.30, según diseño.

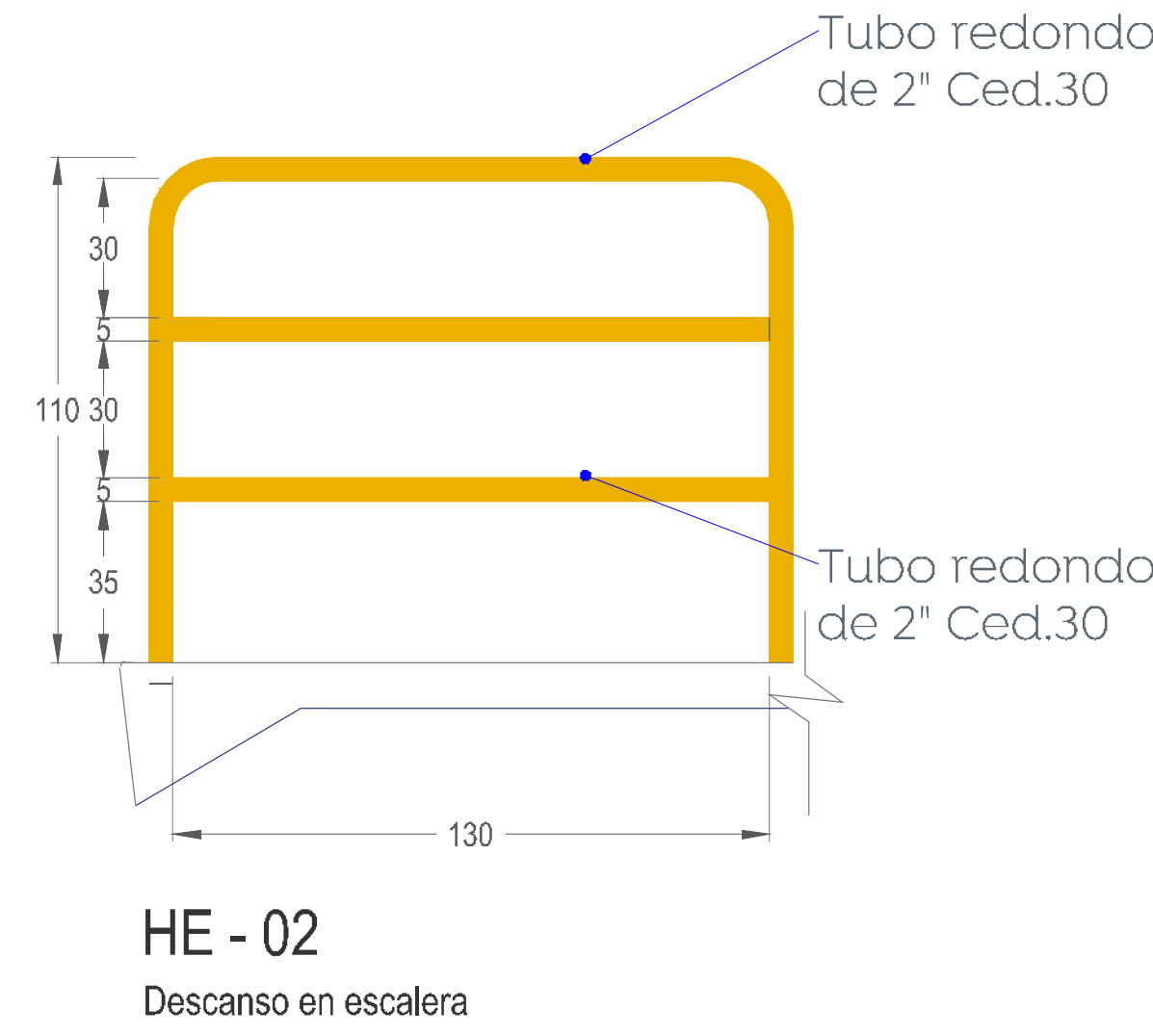

Pasamanos en interiores con medidas 1.30x1.10m, elaborado a base de tubo redondo de 2" Ced. 30 con, radio de dobléz exterior de 15cm, y 2 tubos redondos de $\varnothing 2$ " Ced.30, según diseño.

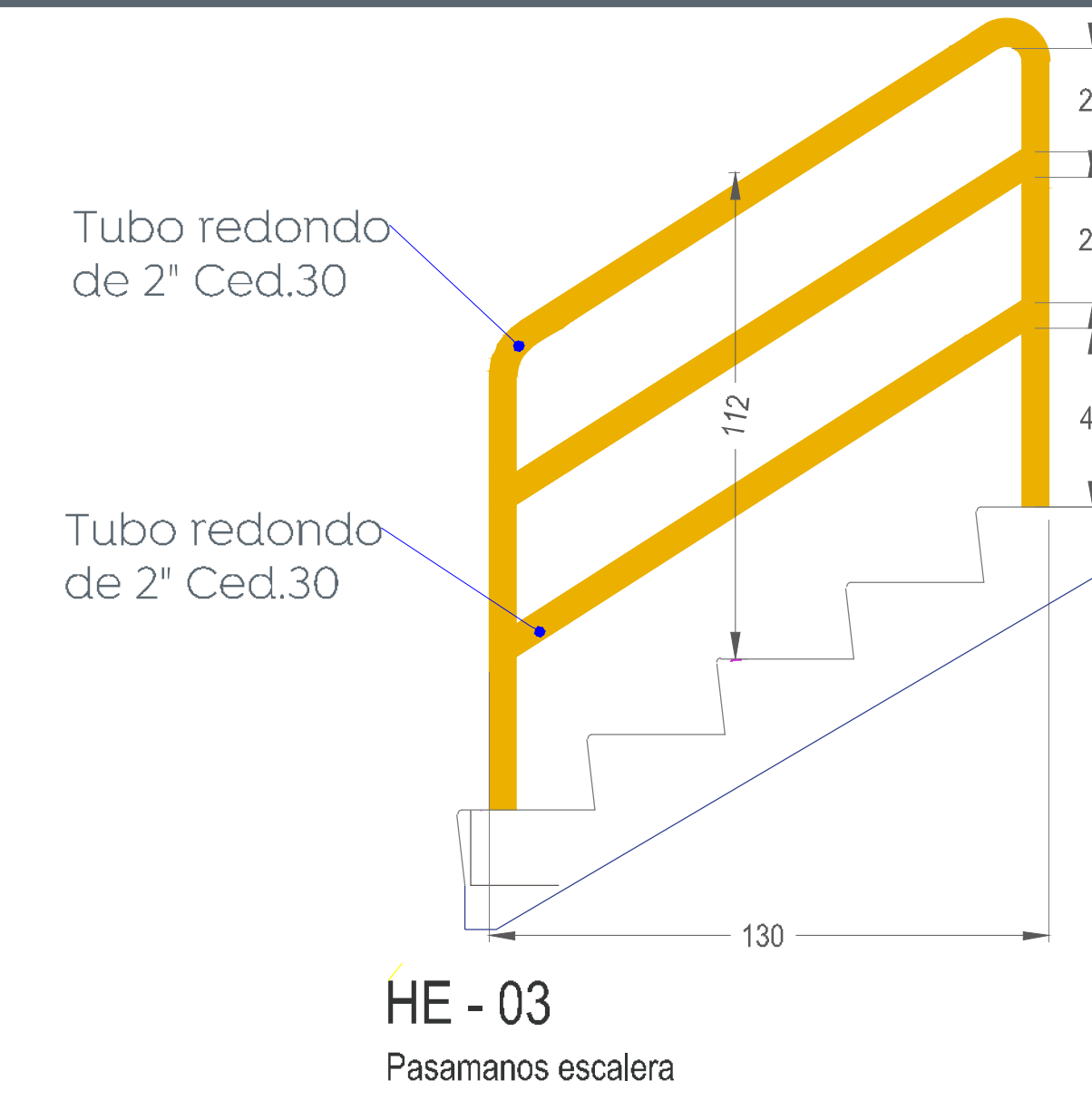

Pasamanos en interiores con medidas 1.30x1.15m, elaborado a base de tubo redondo de 2 1/2" Ced. 30 con, radio de dobléz exterior de 15cm, y 2 tubos redondos de $\varnothing 2$ " Ced.30,

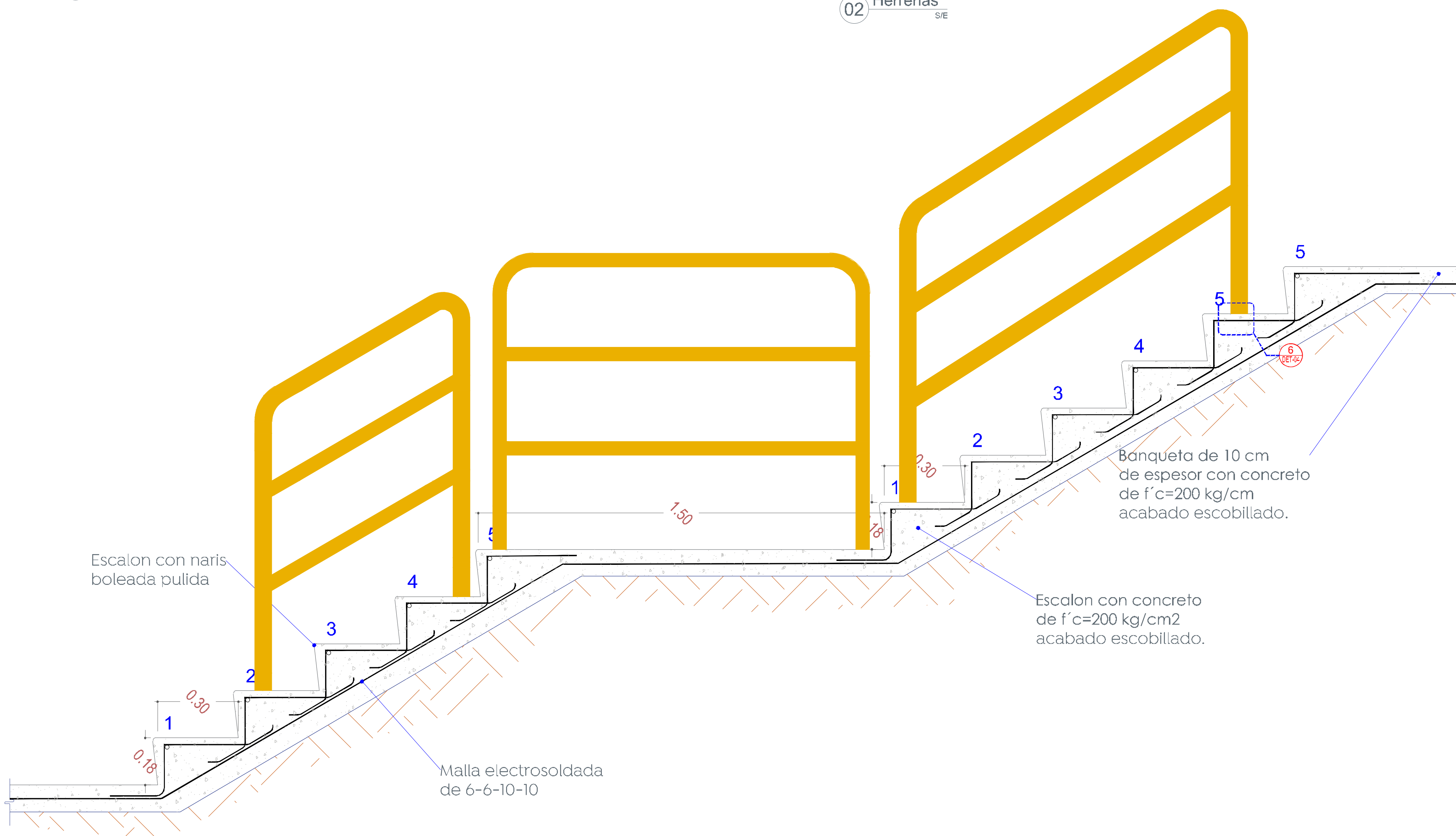

03 Seccion escalera S/E

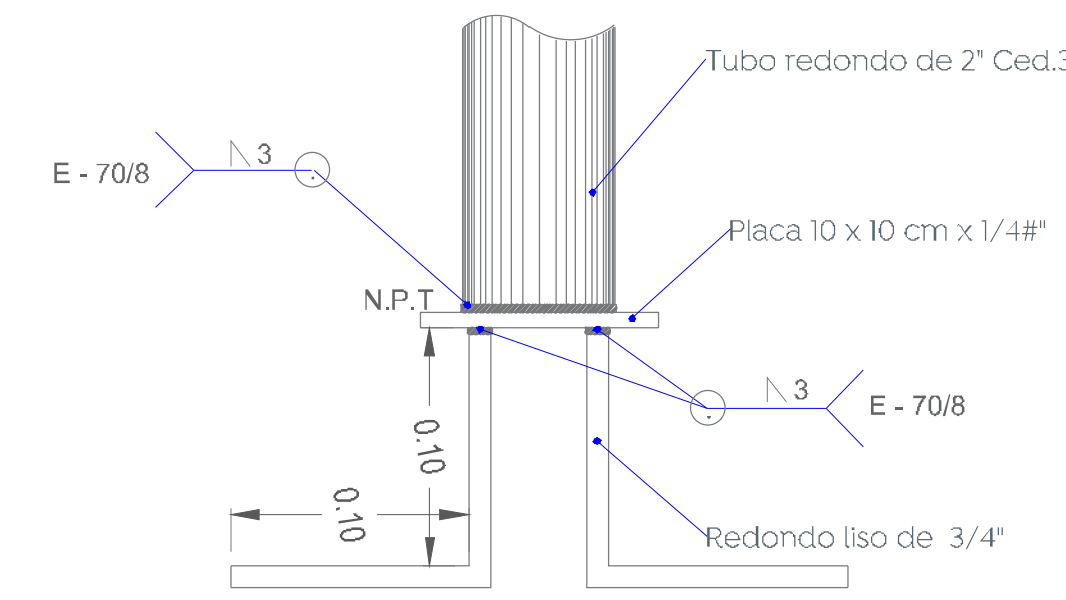

04 Soldadura de barandal S/E

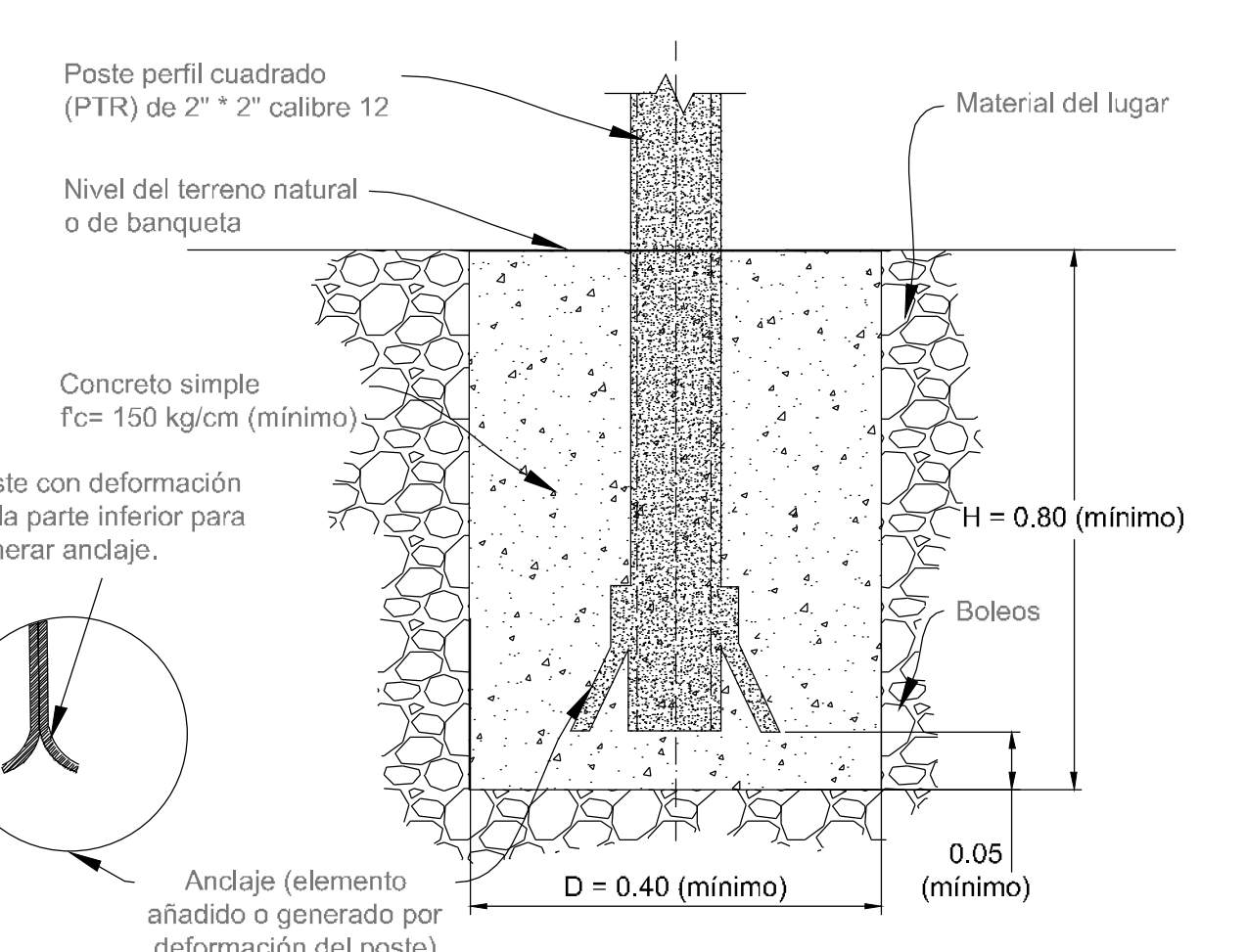
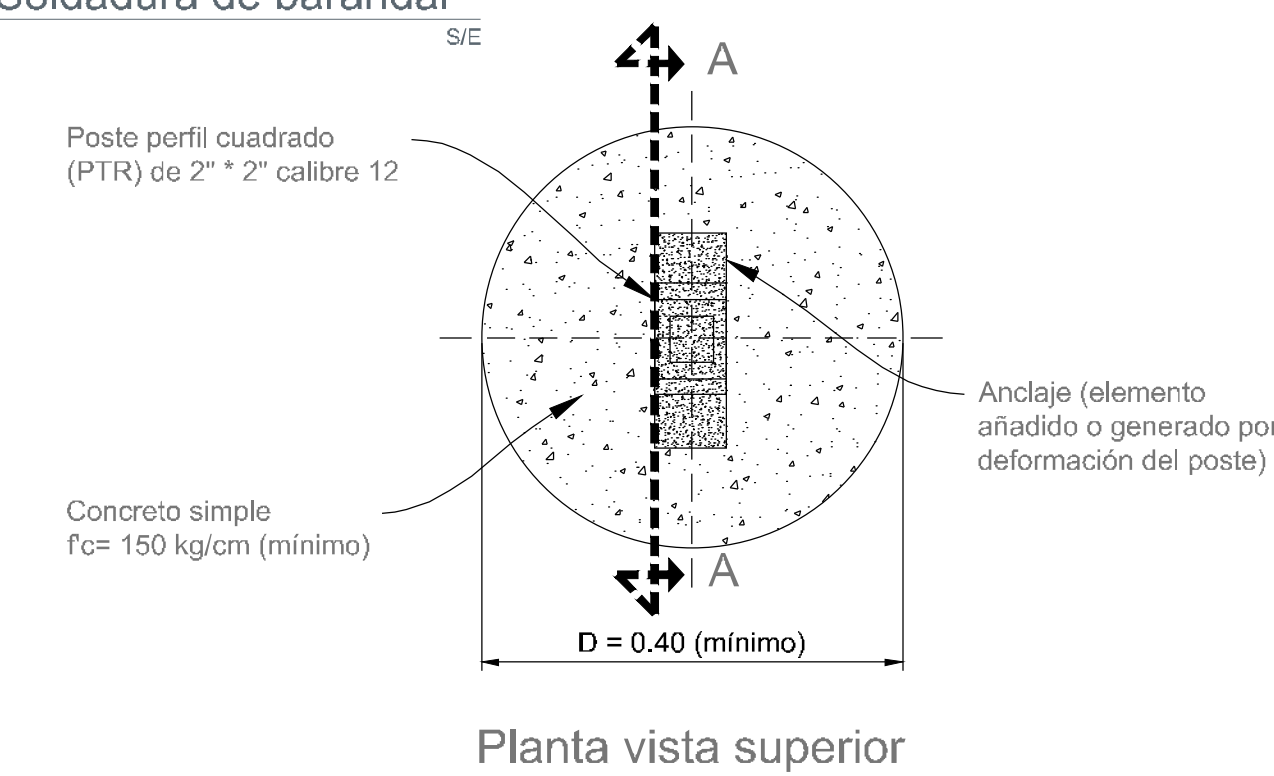

04 Dado de cimentación señalamiento vertical S/E

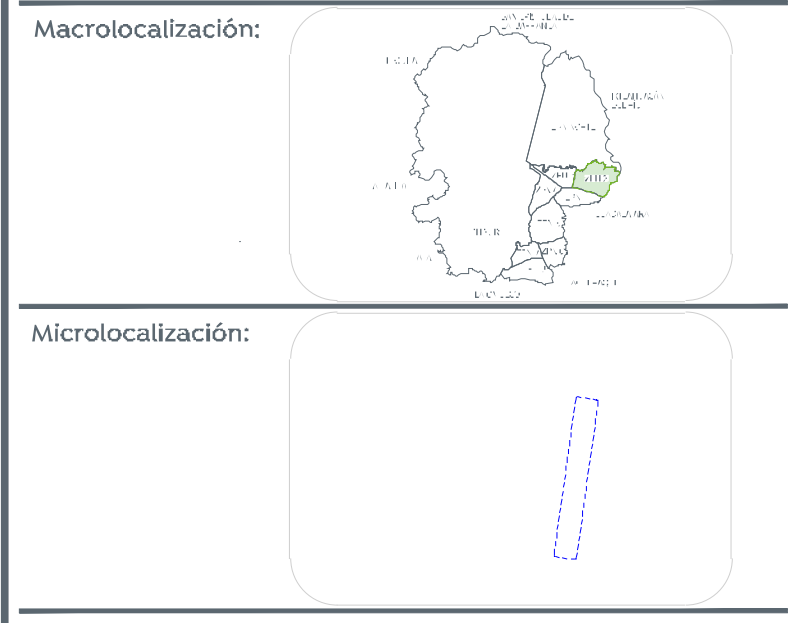

Alcances generales:

Nombre del proyecto:	Modernización a la Red de Vía Urbana Agua Fria, frente 01, pavimentación con concreto hidráulico de la calle Manantial, incluye bicentellado sanitario, agua potable, banquetas, cruces gerenciales, accesibilidad universal, señalética horizontal - vertical y obras complementarias, colonia Agua Fria, Municipio de Zapopan, Jalisco
Contenido del plano:	Detalles.
No. Contrato:	DOPI-MUN-PP-PAV-LP-084-2022
Director de Obras Públicas e Infraestructura:	Ing. Ismael Jáuregui Castañeda
Jefe de la Unidad de Estudios y Proyectos:	Arq. Edwin Aguilar Escatel
Jefe de Área:	Ingr. Norberto Esaú Romero Joya
Responsable del proyecto:	Arq. David Mejorada Lopez.
Ubicación:	Col. Agua Fria, Zapopan, Jalisco
Fecha:	junio 2022
Escala:	Indicada
Acotaciones:	Metros
Clave:	DET-02