

- Alcances generales:
- A Renovación de líneas de agua potable y drenaje sanitario.
  - B Construcción y renovación de cajas de válvulas, pozos de visita y bocas de tormenta.
  - C Losas de rodamiento en concreto hidráulico MR, y construcción de guarnición.
  - D Banquetas, construcción de banquetas, rampas, cenefa y arriate con arbolado.
  - E Señalética, horizontal y vertical.
  - F Alumbrado público, registros, anclas, postes y luminarias.

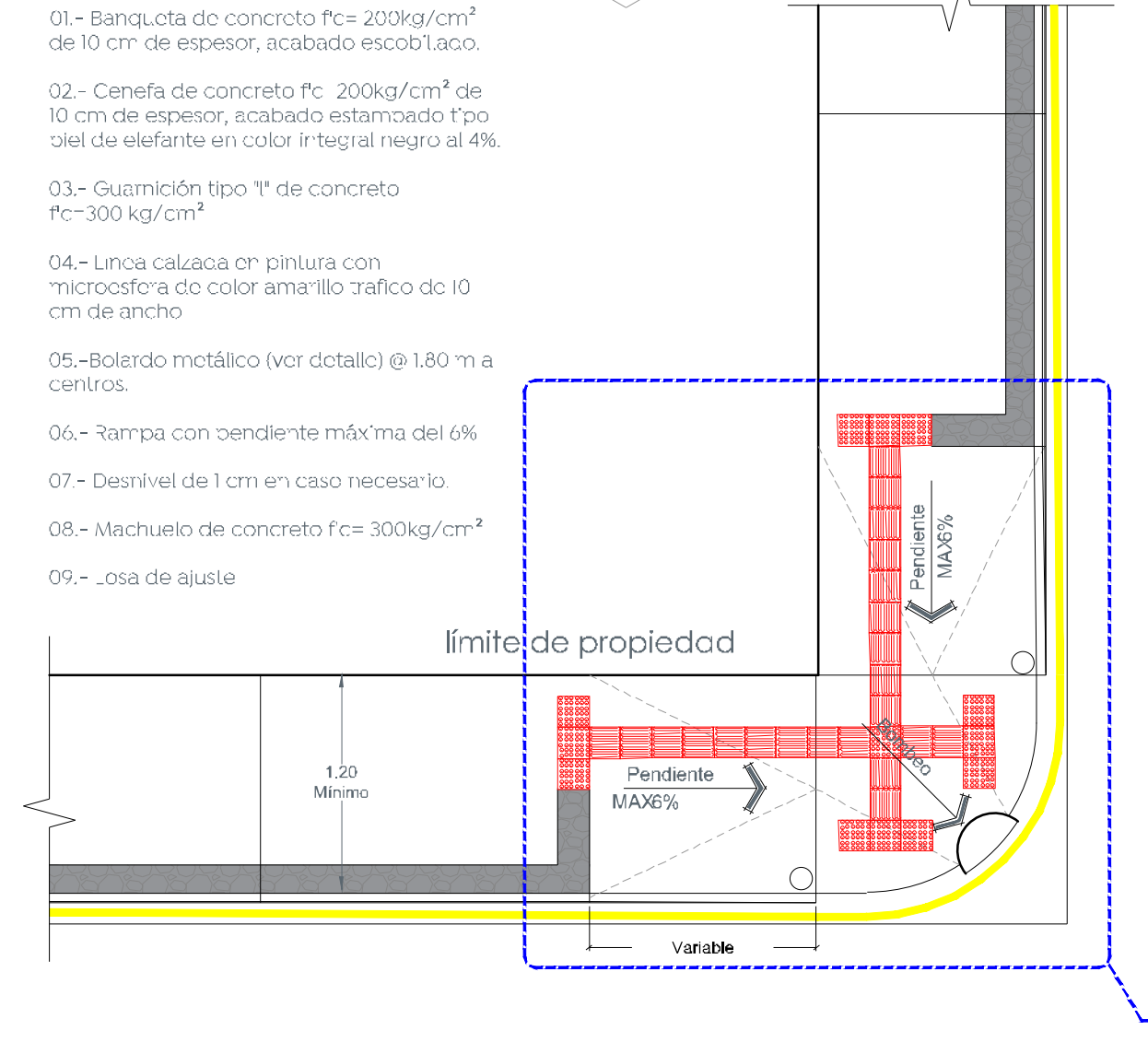

1 Detalle de esquinas  
S/E

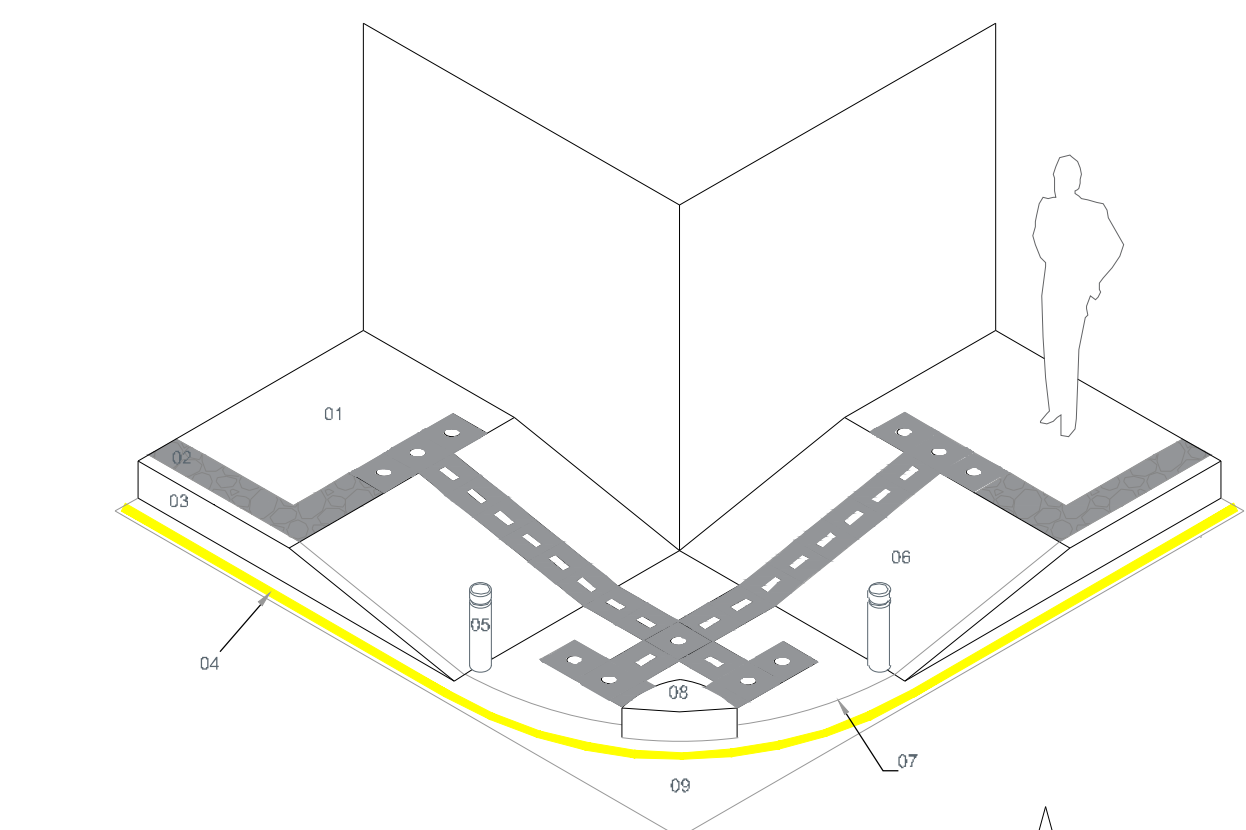
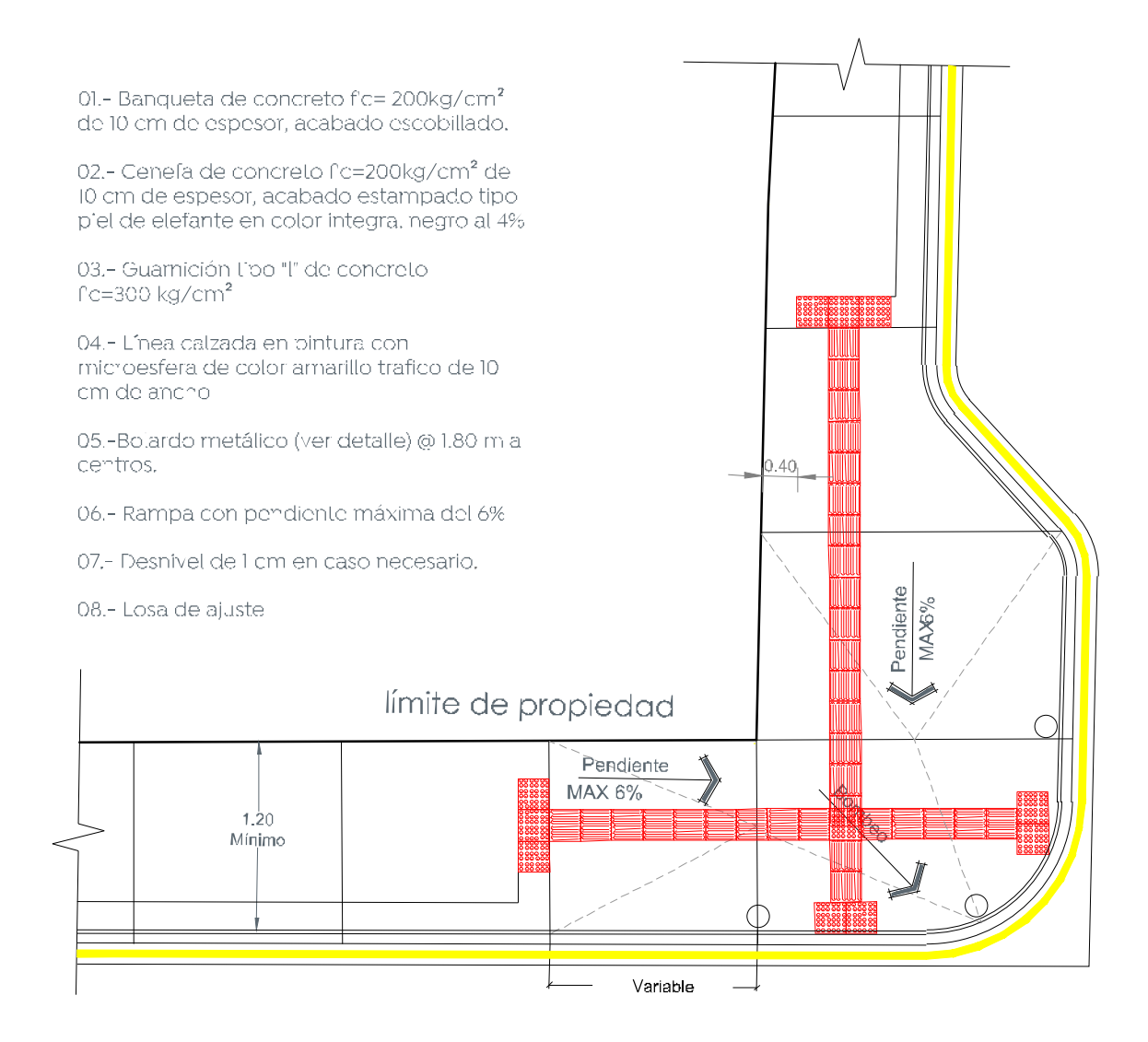
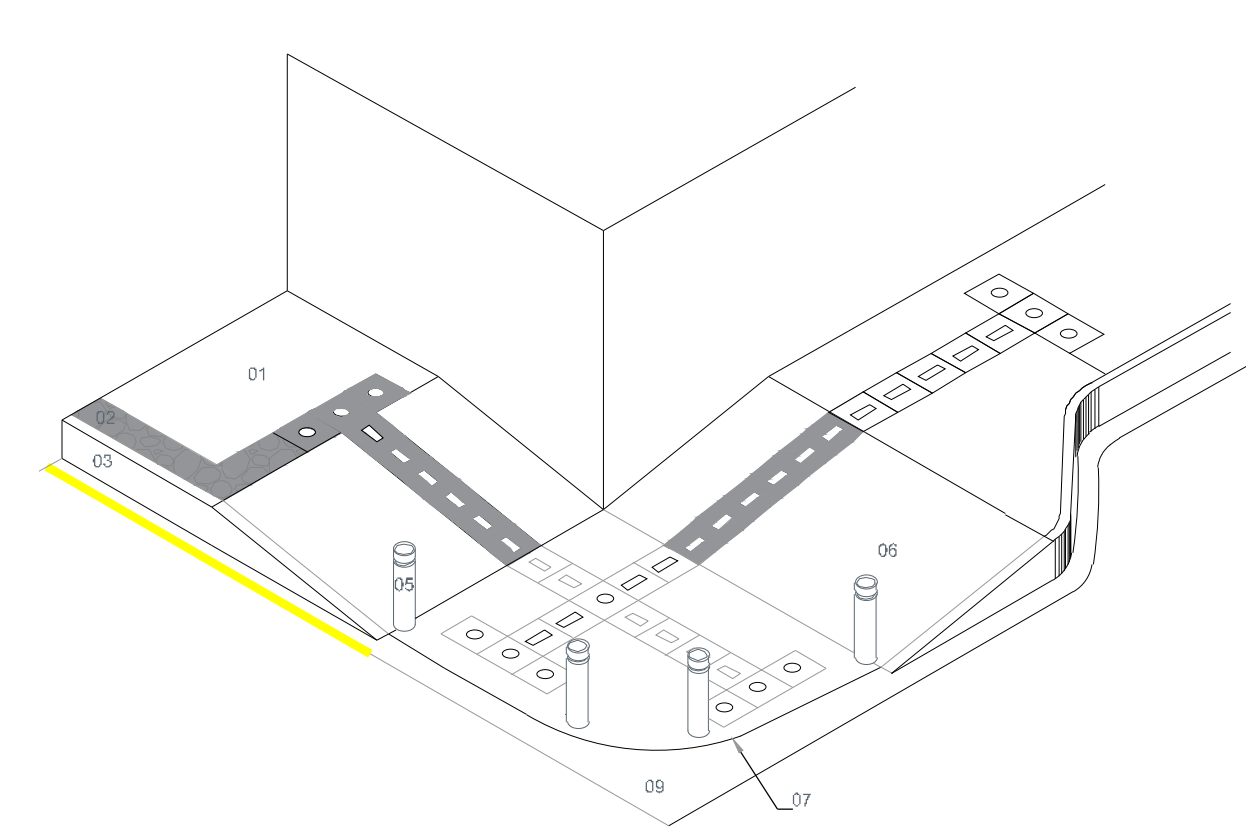

3 Esquina tipo con bahía  
S/E

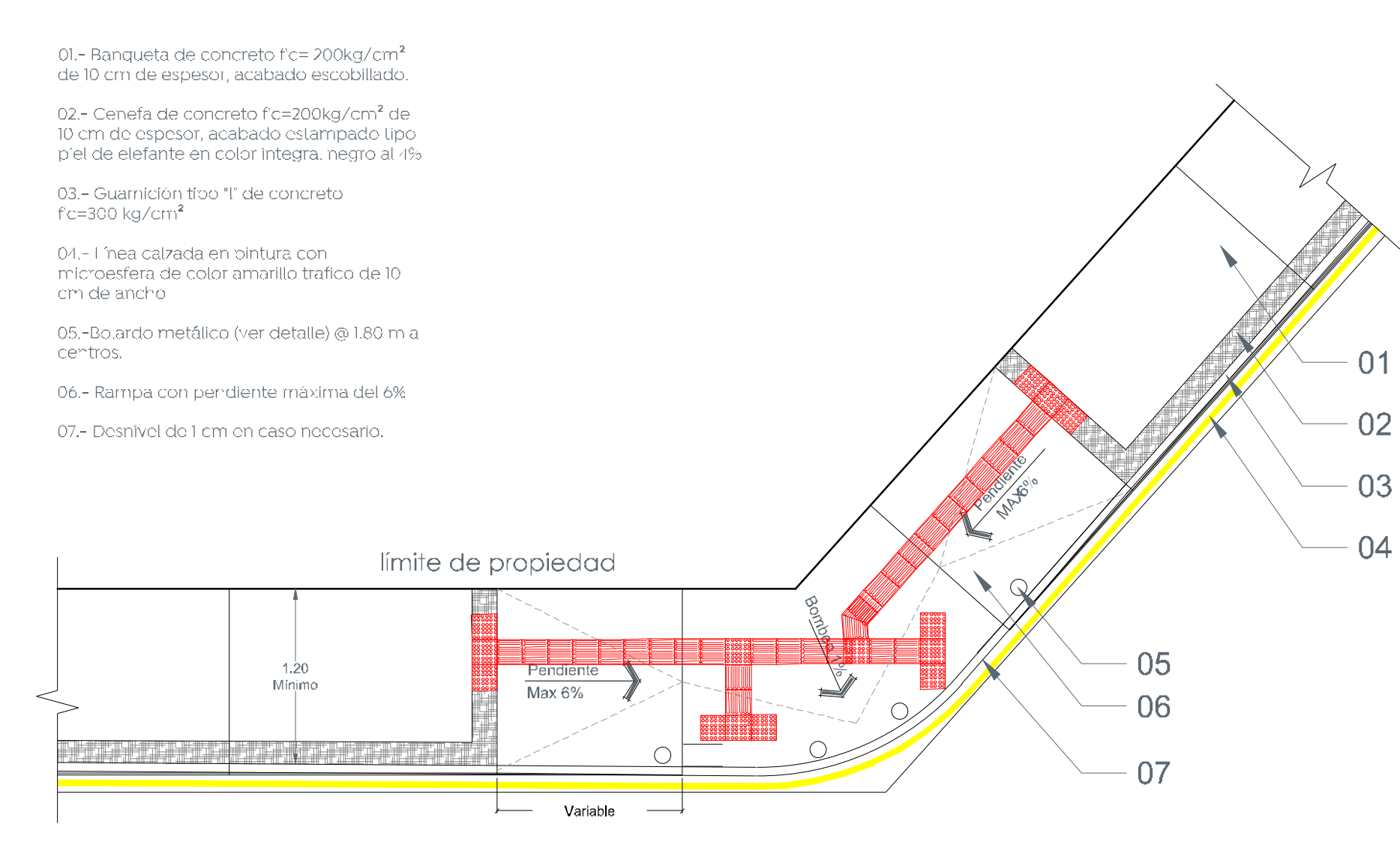

2 Detalle de esquinas angulo obtuso  
S/E

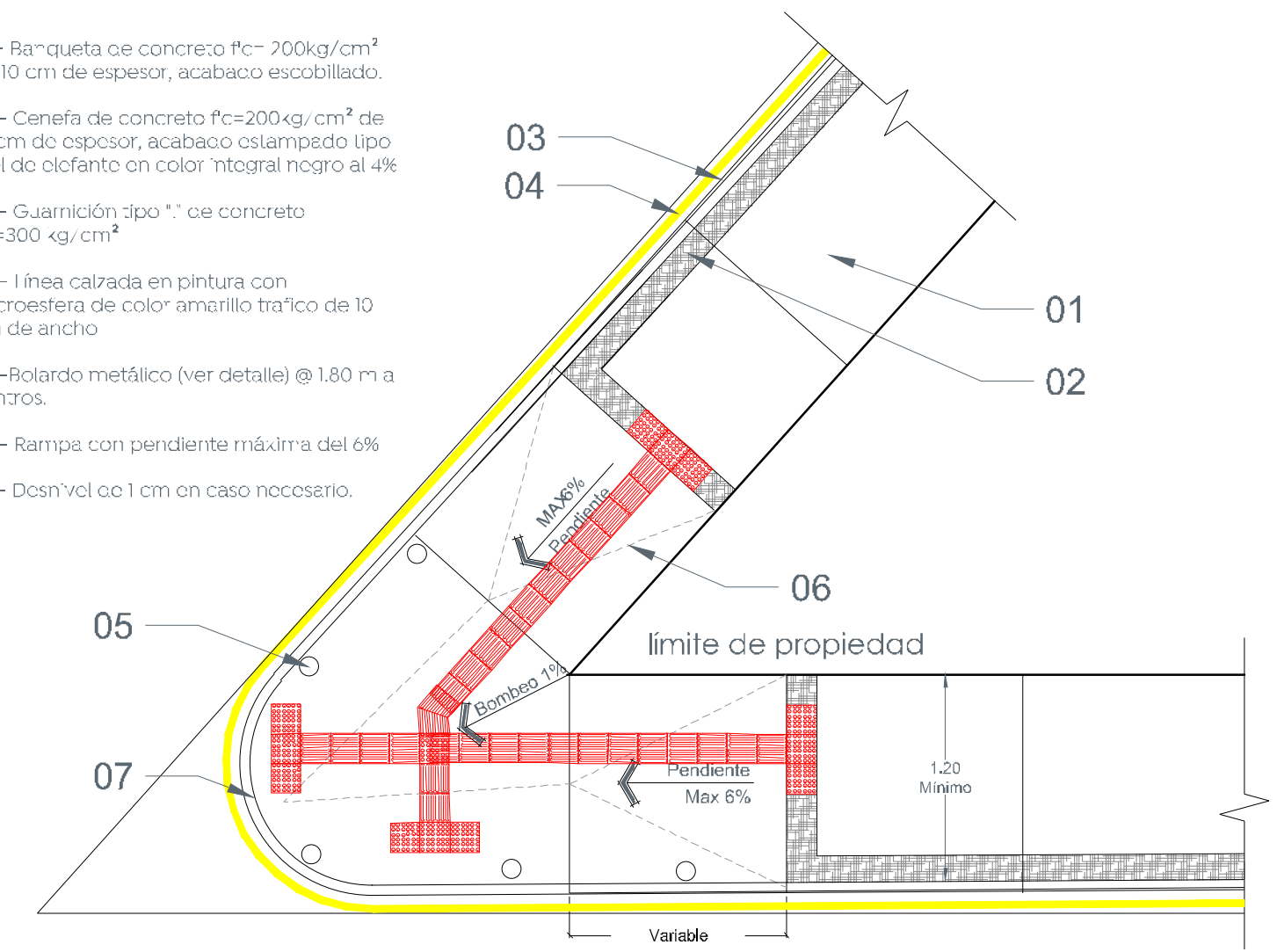

4 Detalle de esquinas angulo agudo  
S/E

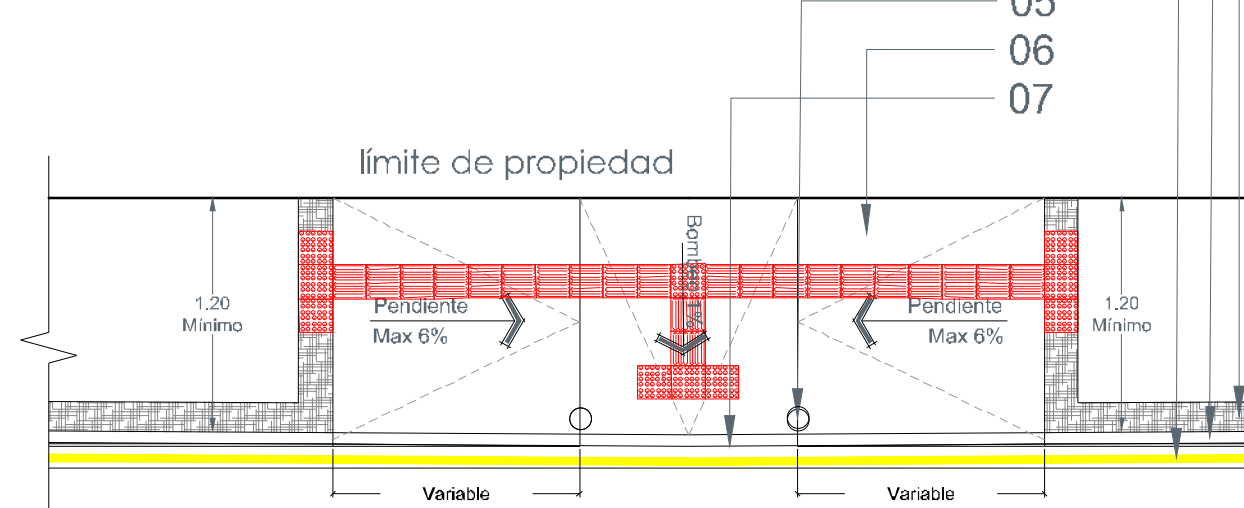
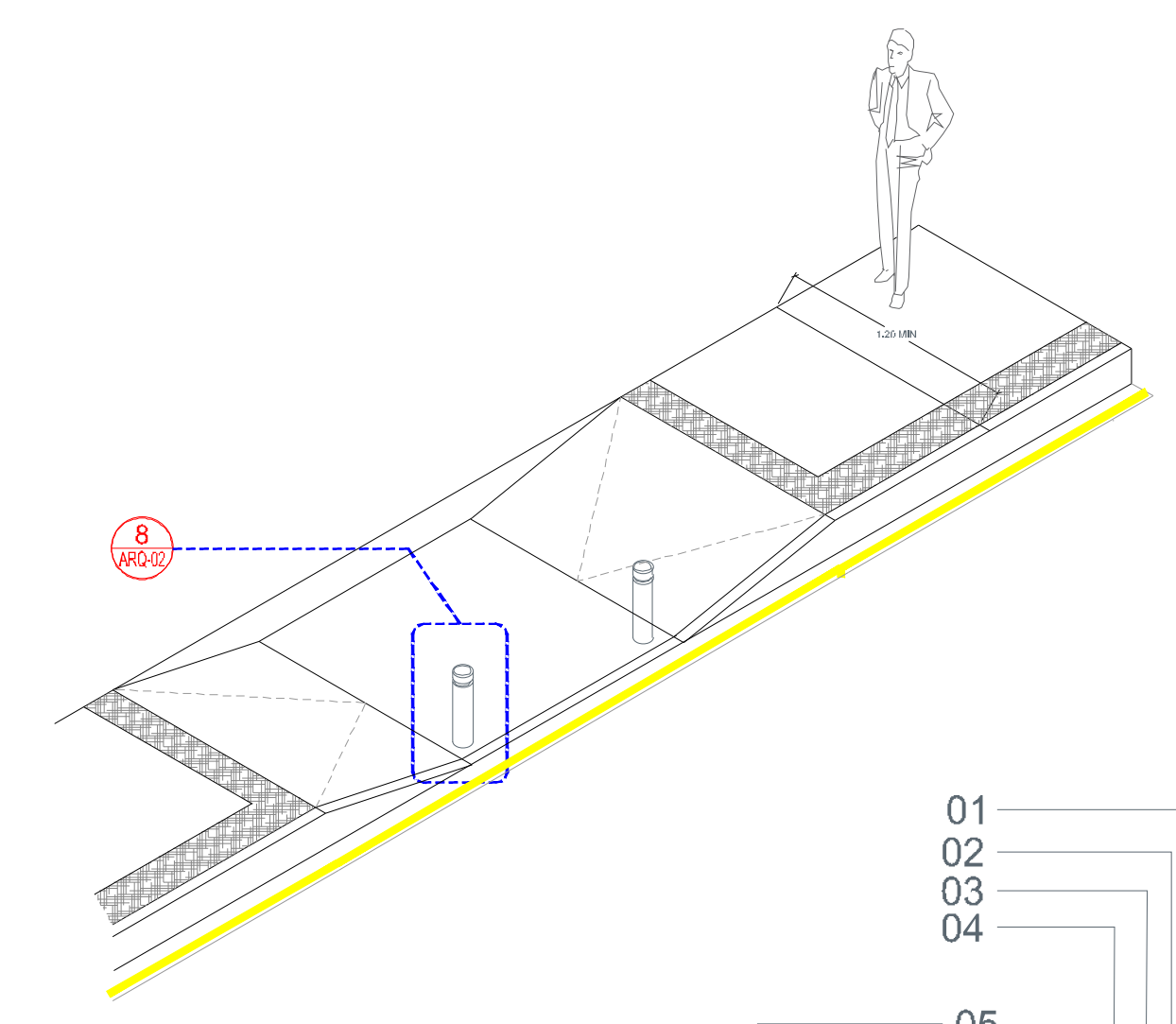

5 Detalle de esquina bado  
S/E

- 01.- Banqueta de concreto  $f_c=200\text{kg/cm}^2$  de 10 cm de espesor, acabado escobillado.
- 02.- Cenefa de concreto  $f_c=200\text{kg/cm}^2$  de 10 cm de espesor, acabado estampado tipo piel de elefante en color integral negro al 4%.
- 03.- Guarnición tipo "I" de concreto  $f_c=300\text{kg/cm}^2$
- 04.- Línea calzada en pintura con microesfera de color amarillo tráfico de 10 cm de ancho
- 05.- Rolardo metálico (ver detalle) @ 1.80 m a centros.
- 06.- Rampa con pendiente máxima del 6%
- 07.- Desnivel de 1 cm en caso necesario.

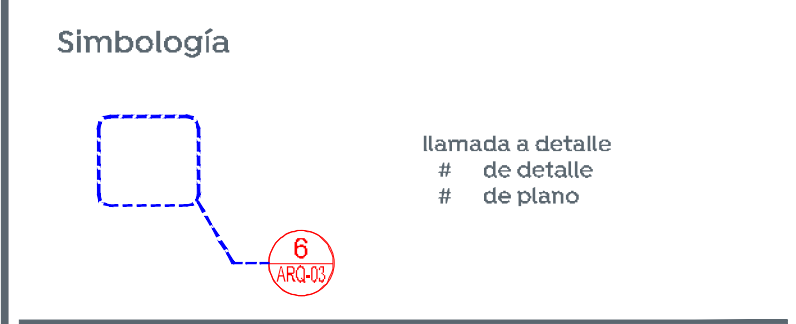

Nombre del proyecto: Modernización a la Red de Vía Urbana Balcones de la Cantera, frente 02, pavimentación con concreto hidráulico de la calle Brillante, incluye alcantarillado sanitario, agua potable, banquetas, cruces peatonales, accesibilidad universal, señalética horizontal - vertical y obras complementarias, colonia Balcones de la Cantera, Municipio de Zapopan, Jalisco	
Contenido del plano: Detalles tipo.	
No. Contrato: DOPI-MUN-PP-PAV-LP-077-2022	
Director de Obras Públicas e Infraestructura:	
Ing. Ismael Jáuregui Castañeda	
Jefe de la Unidad de Estudios y Proyectos:	
Arq. Edwin Aguilar Escatel	
Jefe de Área: Ingr. Norberto Esaú Romero Joya	Responsable del proyecto:
Ubicación: Col. Balcones de la Cantera, Zapopan, Jalisco	
Norte:	Fecha: junio 2022
	Escala: Indicada
Acotaciones:	Clave: METROS
	<b>DET-01</b>