

HE-01
Alzado frontal
Esc. 1:75

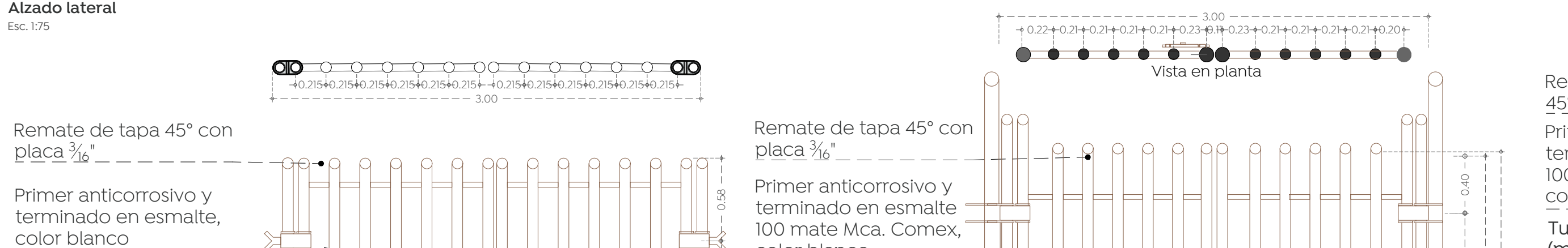

HE-02
Alzado lateral
Esc. 1:75

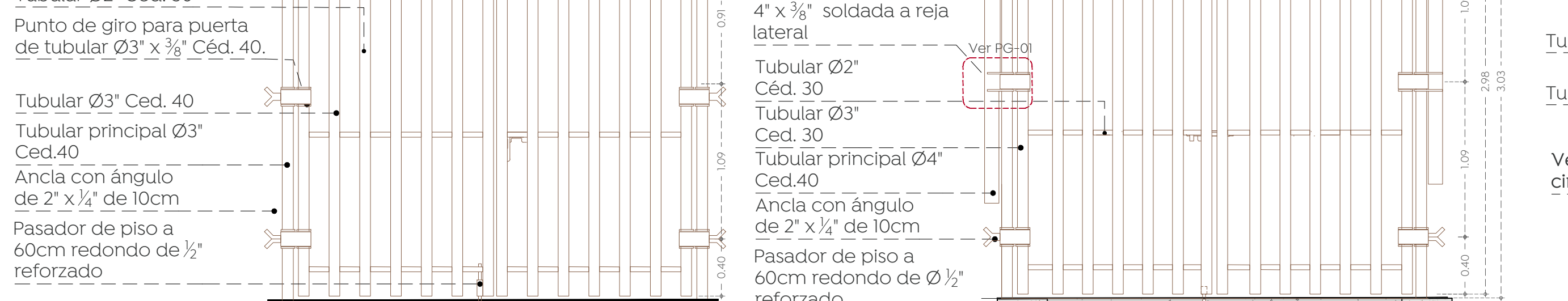

Dado D-01

HE-03
Puerta ingreso principal
Esc. 1:30

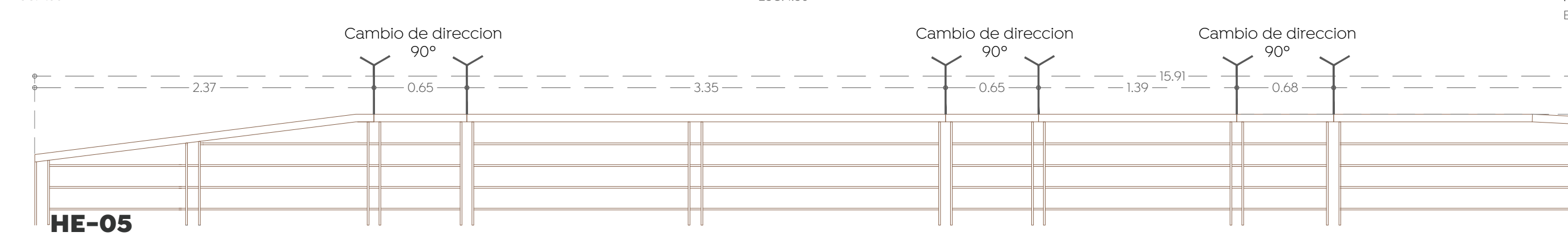

HE-05
Barandal de rampa en medidas totales de 15.91 m con altura variable de 0.50 a 0.77 m. Elaborado con tubular de Ø2\"/>

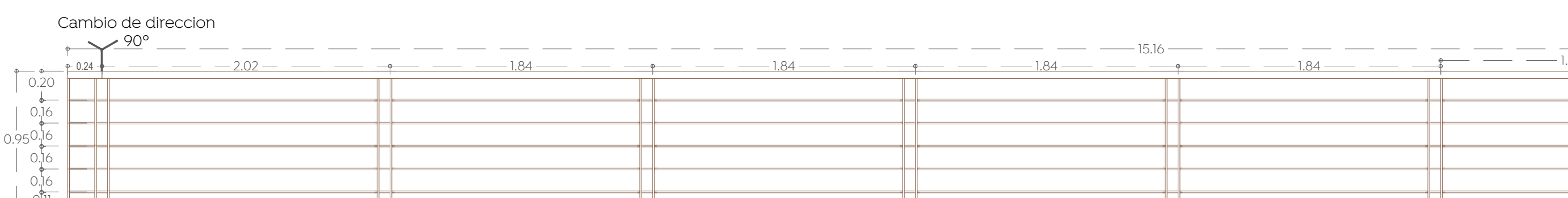

HE-07
Barandal de pasillo en medidas totales de 15.16 x 0.95 m. Elaborado con tubular de Ø2\"/>

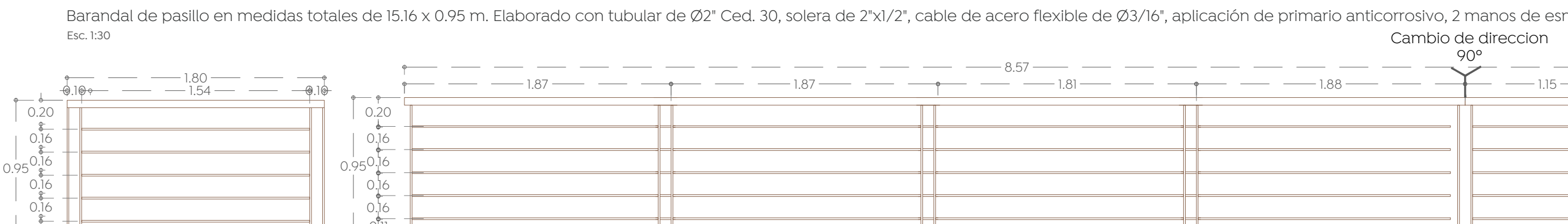

HE-06
Barandal de pasillo en medidas totales de 1.80 x 0.95 m. Elaborado con tubular de Ø2\"/>

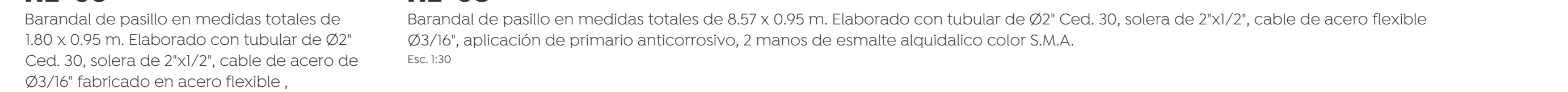

HE-08
Barandal de pasillo en medidas totales de 8.57 x 0.95 m. Elaborado con tubular de Ø2\"/>

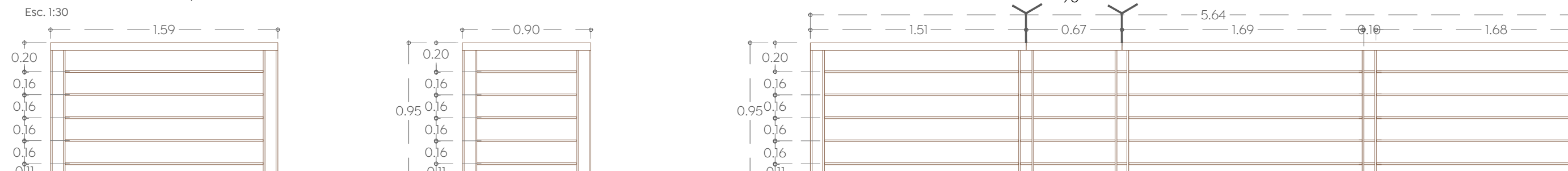

HE-11
Barandal de pasillo en medidas totales de 1.59 x 0.95 m. Elaborado con tubular de Ø2\"/>

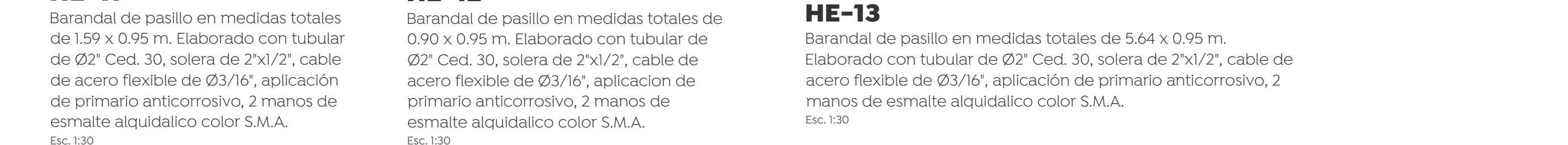

HE-12
Barandal de pasillo en medidas totales de 0.90 x 0.95 m. Elaborado con tubular de Ø2\"/>

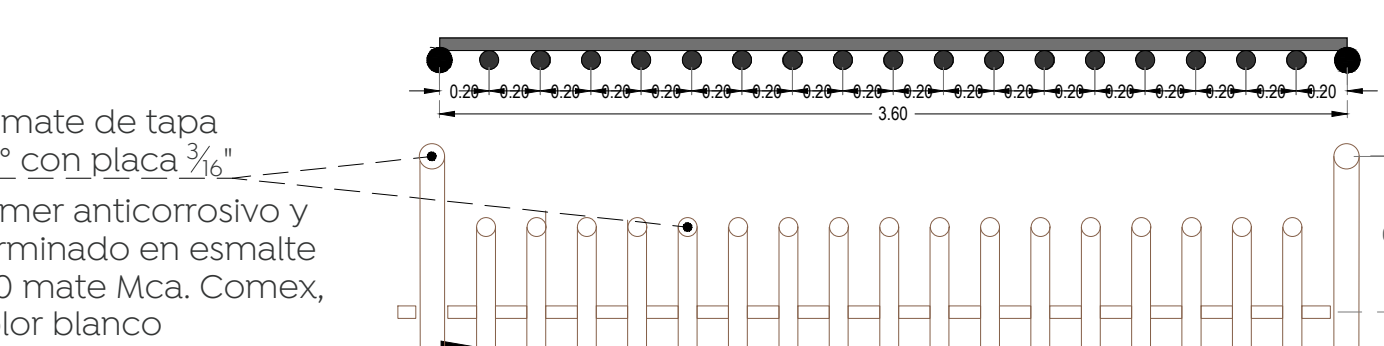

HE-04
Puerta lateral
Esc. 1:30

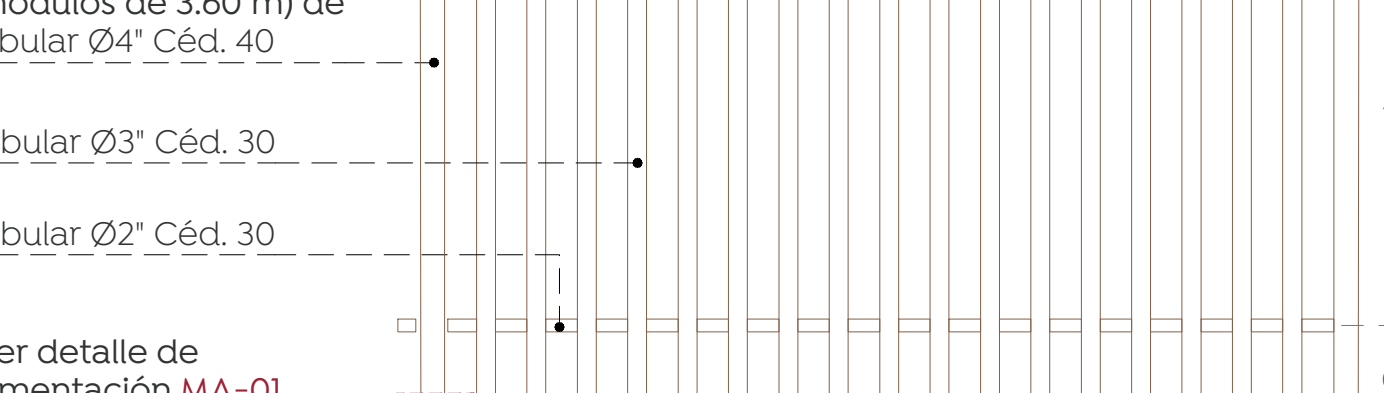

HE-01
Herrería perimetral
Esc. 1:30



HE-05
Barandal de rampa en medidas totales de 15.91 m con altura variable de 0.50 a 0.77 m. Elaborado con tubular de Ø2\"/>

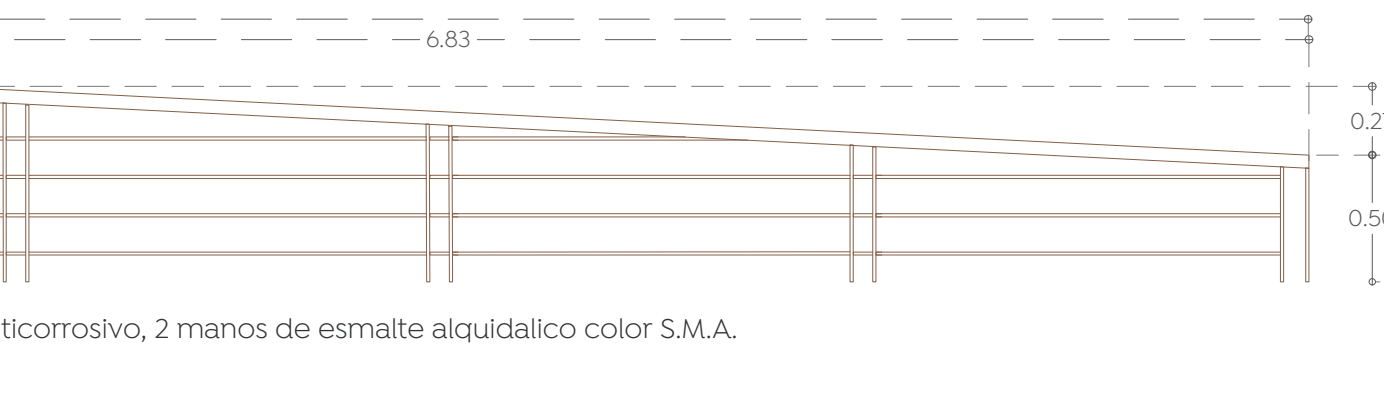

HE-07
Barandal de pasillo en medidas totales de 15.16 x 0.95 m. Elaborado con tubular de Ø2\"/>

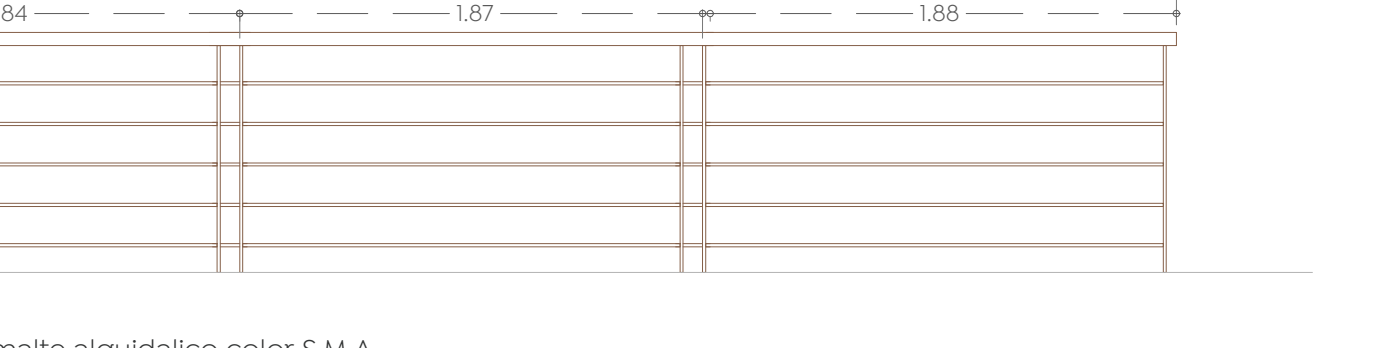

HE-06
Barandal de pasillo en medidas totales de 1.80 x 0.95 m. Elaborado con tubular de Ø2\"/>

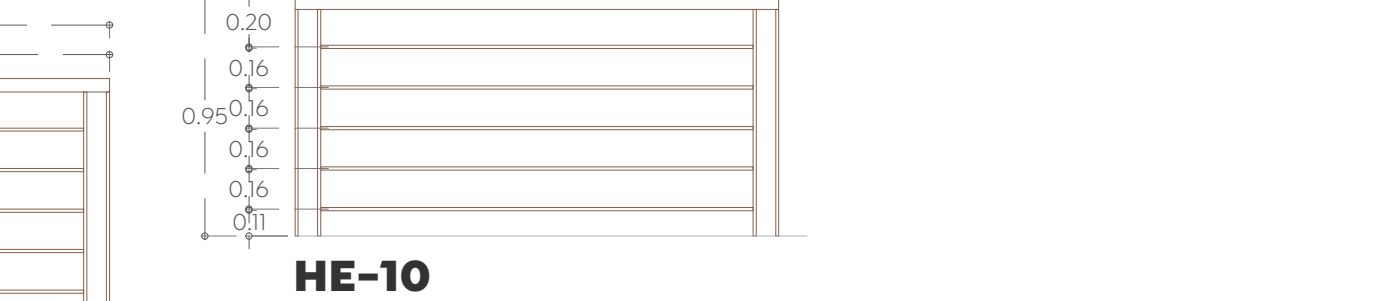

HE-08
Barandal de pasillo en medidas totales de 8.57 x 0.95 m. Elaborado con tubular de Ø2\"/>

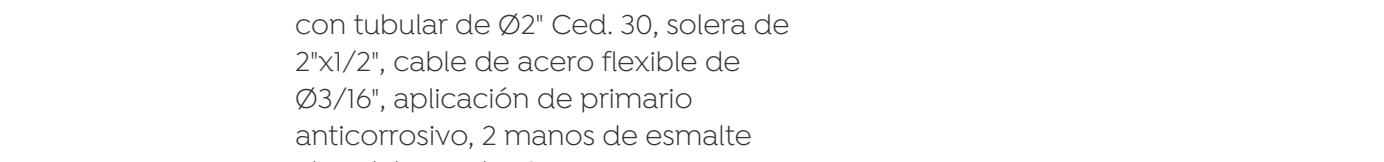

HE-11
Barandal de pasillo en medidas totales de 1.59 x 0.95 m. Elaborado con tubular de Ø2\"/>

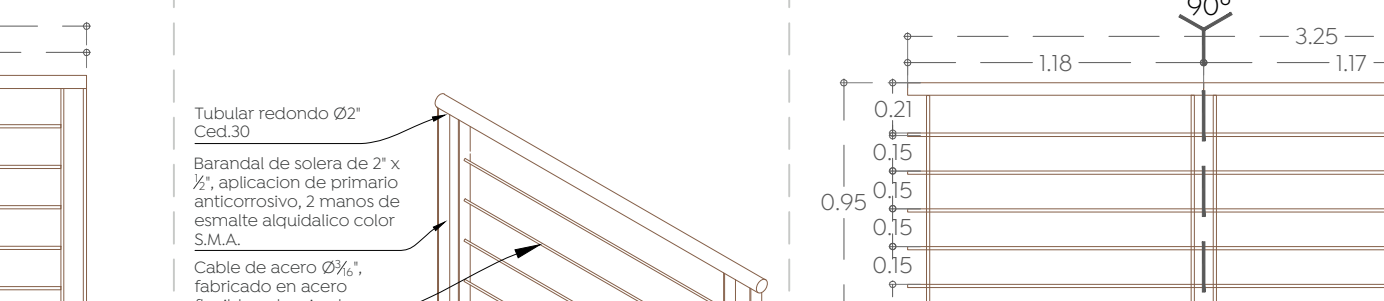

HE-12
Barandal de pasillo en medidas totales de 0.90 x 0.95 m. Elaborado con tubular de Ø2\"/>

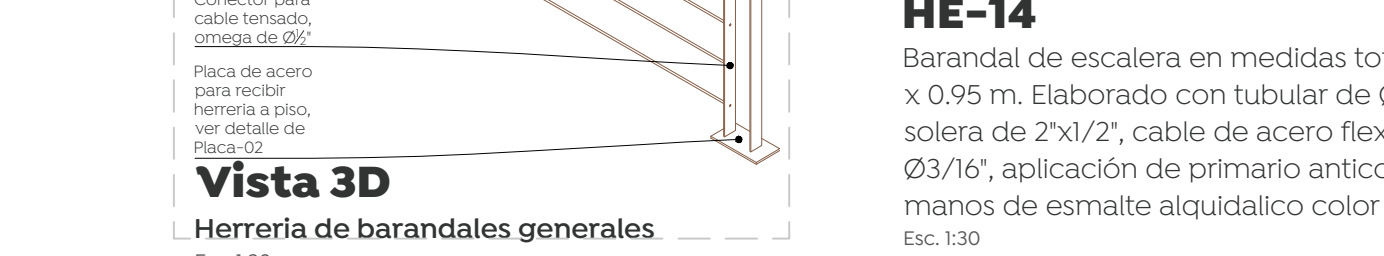

HE-13
Barandal de pasillo en medidas totales de 5.64 x 0.95 m. Elaborado con tubular de Ø2\"/>

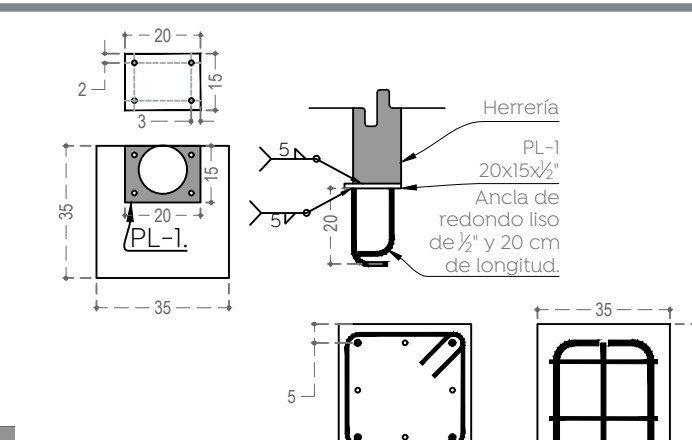

Dado-01
cimentación para Puerta de acceso
Esc. 1:20

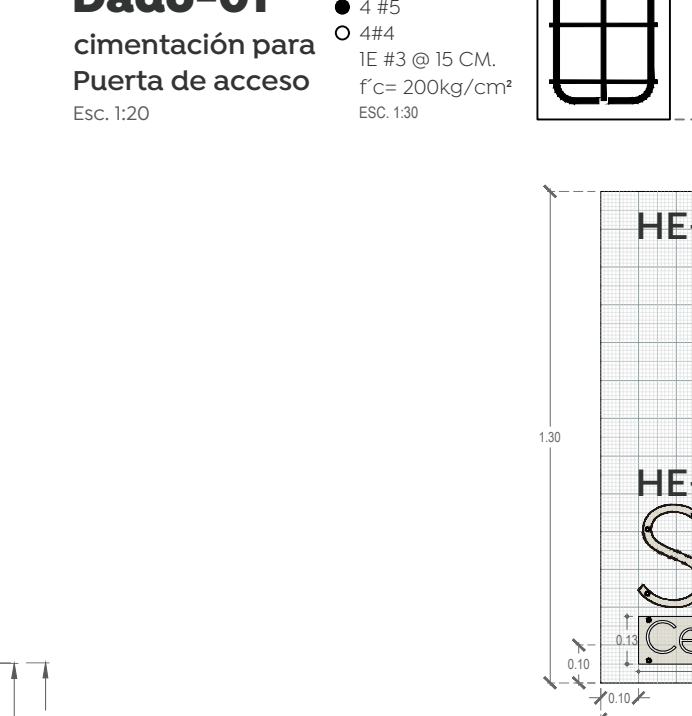

Dado-01
cimentación para Puerta de acceso
Esc. 1:20



Dado-01
cimentación para Puerta de acceso
Esc. 1:20

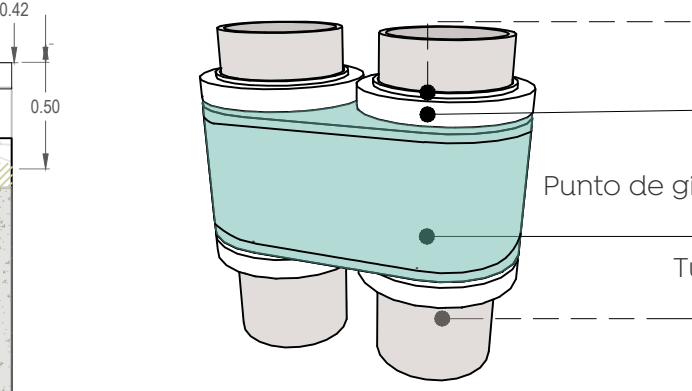

Dado-01
cimentación para Puerta de acceso
Esc. 1:20

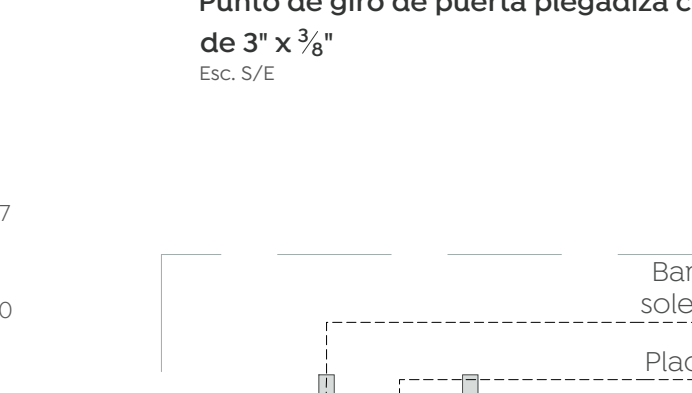

Dado-01
cimentación para Puerta de acceso
Esc. 1:20

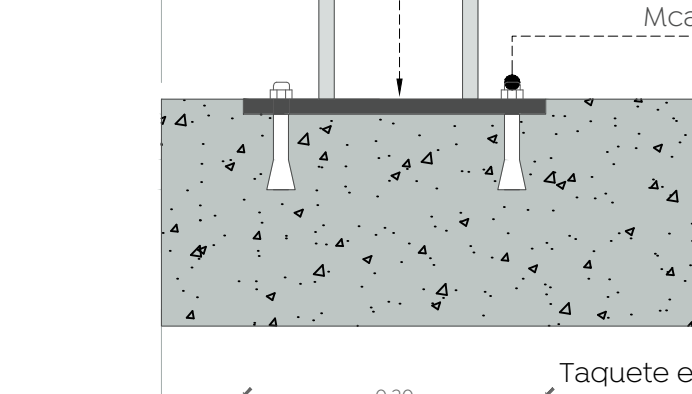

Dado-01
cimentación para Puerta de acceso
Esc. 1:20



Dado-01
cimentación para Puerta de acceso
Esc. 1:20

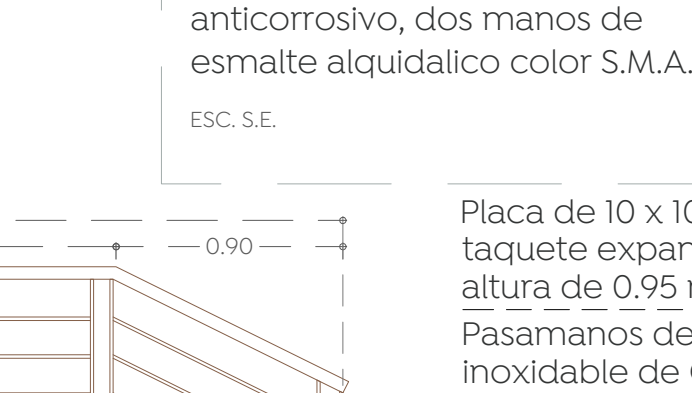

Dado-01
cimentación para Puerta de acceso
Esc. 1:20



Dado-01
cimentación para Puerta de acceso
Esc. 1:20



Dado-01
cimentación para Puerta de acceso
Esc. 1:20



Dado-01
cimentación para Puerta de acceso
Esc. 1:20

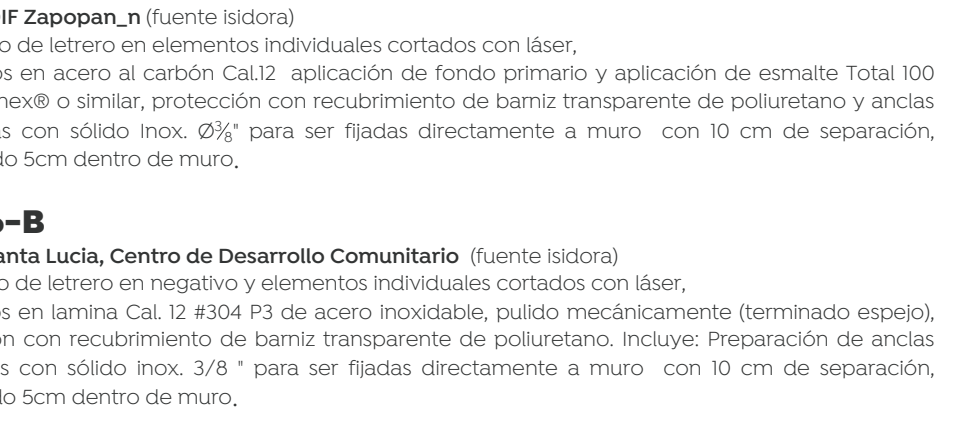

Dado-01
cimentación para Puerta de acceso
Esc. 1:20

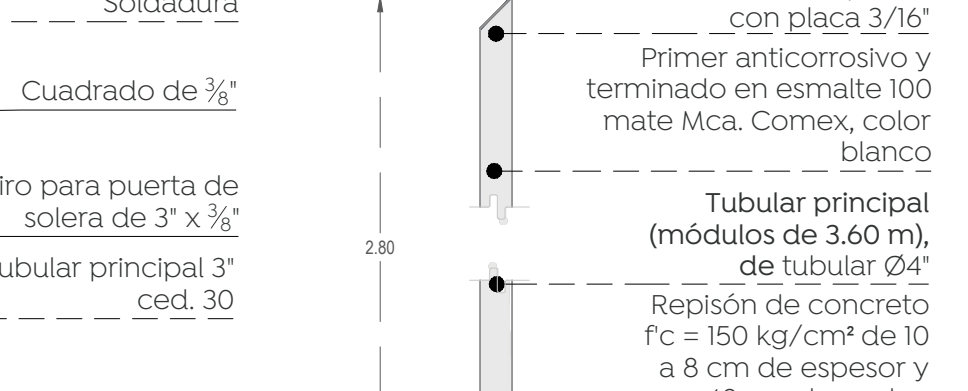

Dado-01
cimentación para Puerta de acceso
Esc. 1:20

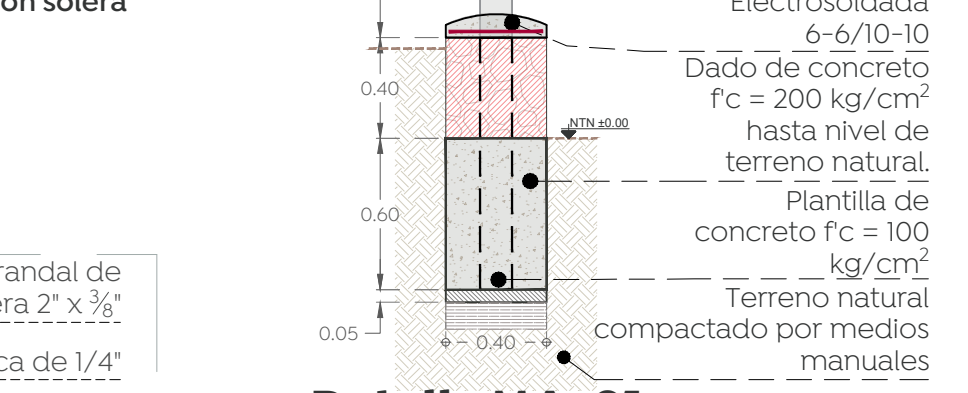

Dado-01
cimentación para Puerta de acceso
Esc. 1:20

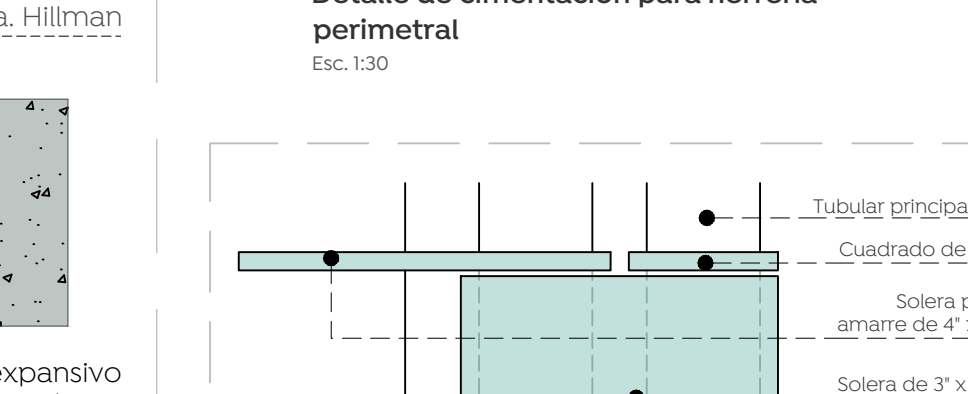

Dado-01
cimentación para Puerta de acceso
Esc. 1:20

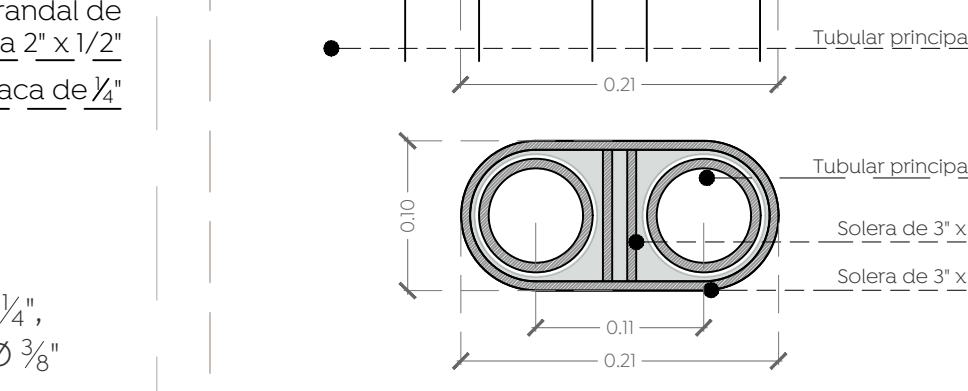

Dado-01
cimentación para Puerta de acceso
Esc. 1:20

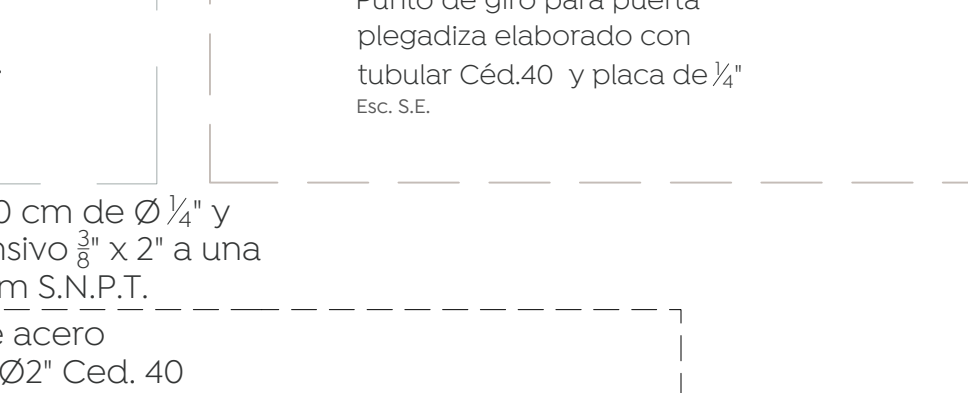

Dado-01
cimentación para Puerta de acceso
Esc. 1:20

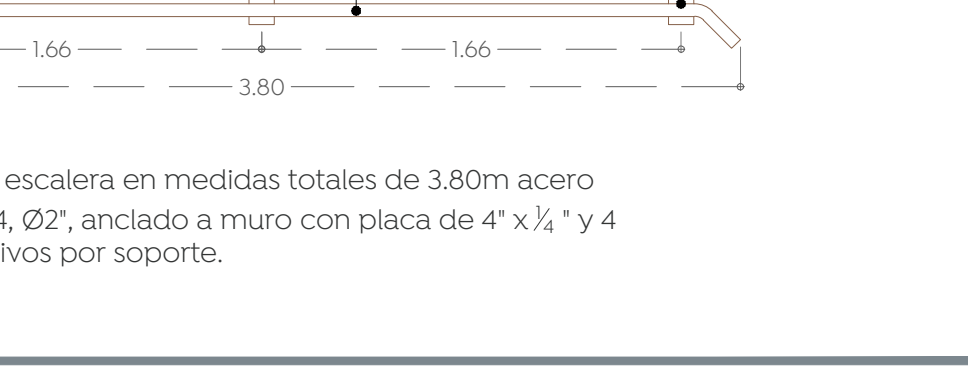

Dado-01
cimentación para Puerta de acceso
Esc. 1:20



Macrolocalización: Microlocalización:



Especificaciones:



Dado-01
cimentación para Puerta de acceso
Esc. 1:20

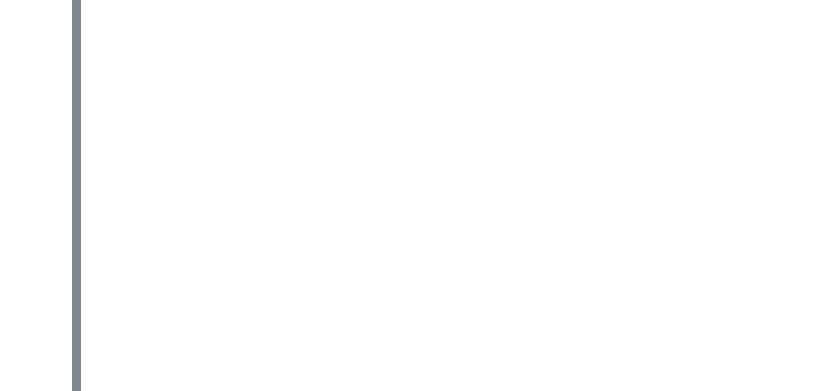

Dado-01
cimentación para Puerta de acceso
Esc. 1:20



Dado-01
cimentación para Puerta de acceso
Esc. 1:20



Dado-01
cimentación para Puerta de acceso
Esc. 1:20



Dado-01
cimentación para Puerta de acceso
Esc. 1:20

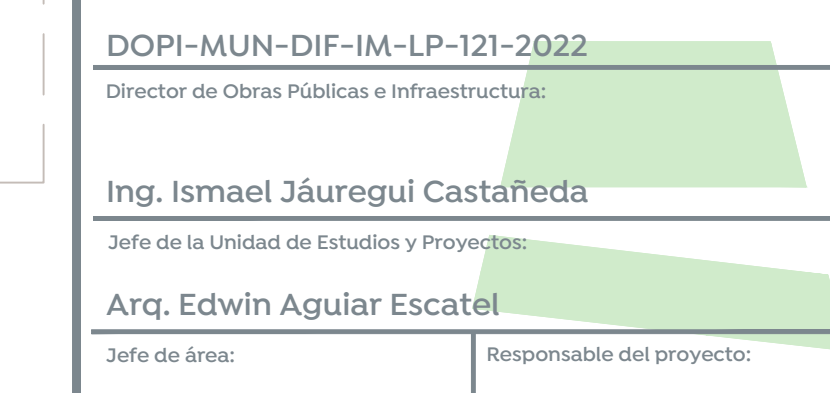

Dado-01
cimentación para Puerta de acceso
Esc. 1:20

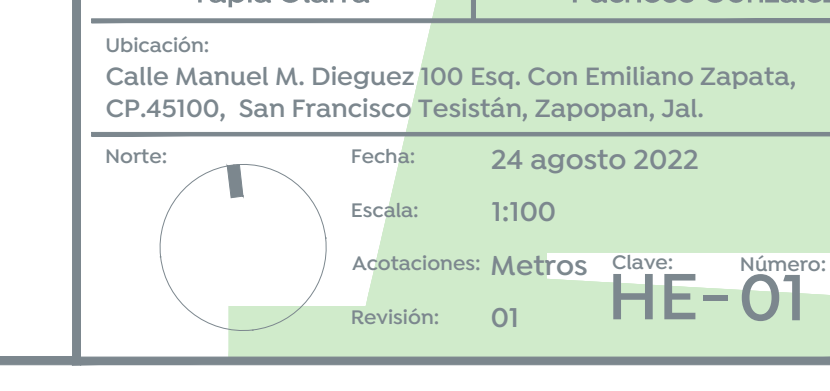

Dado-01
cimentación para Puerta de acceso
Esc. 1:20