

01 1. Óxido en cancha de usos múltiples  
 Detalles 1/50

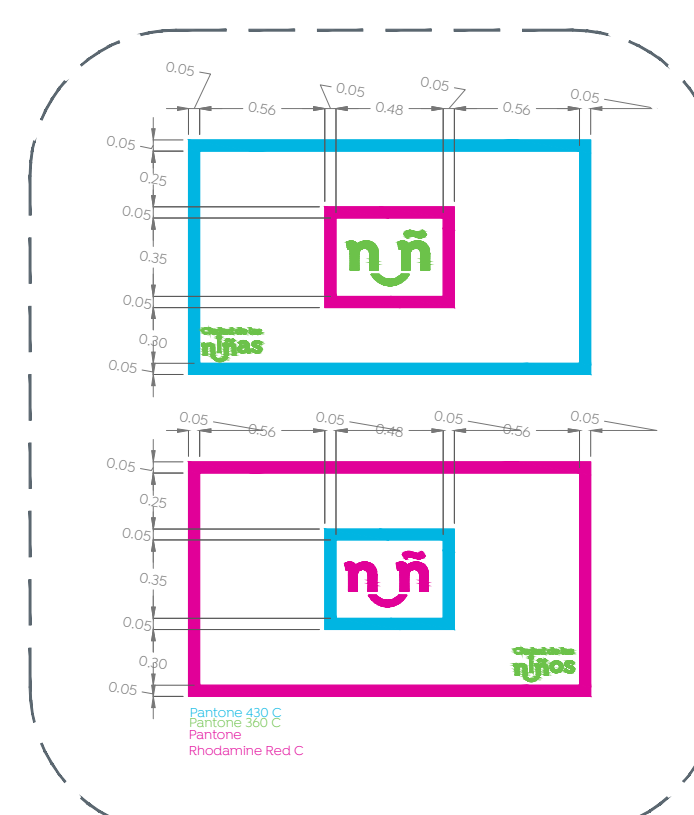
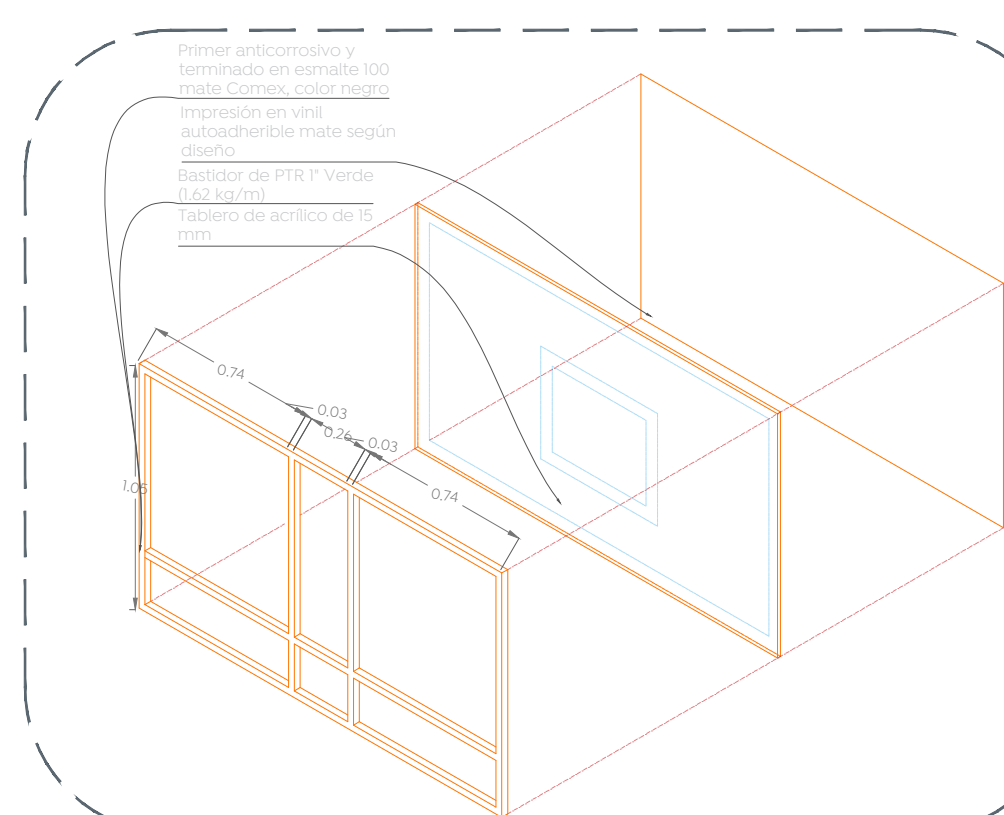
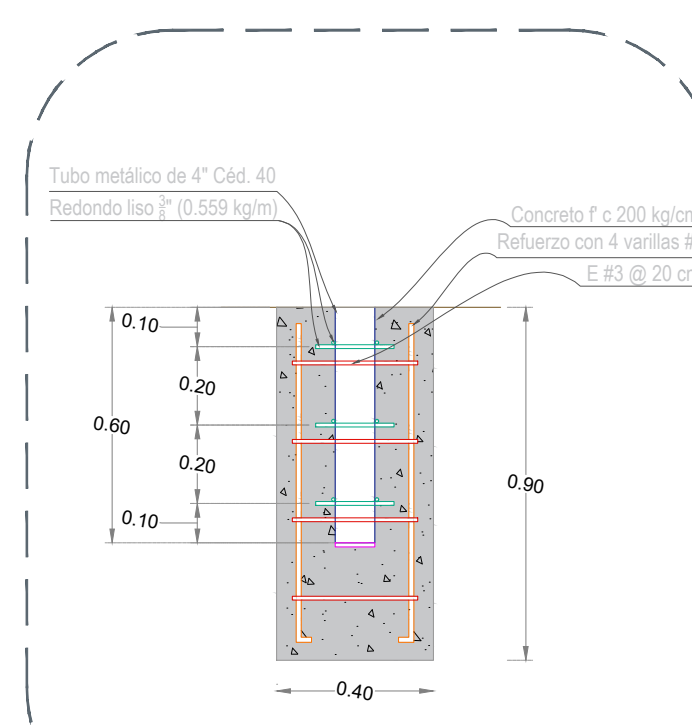
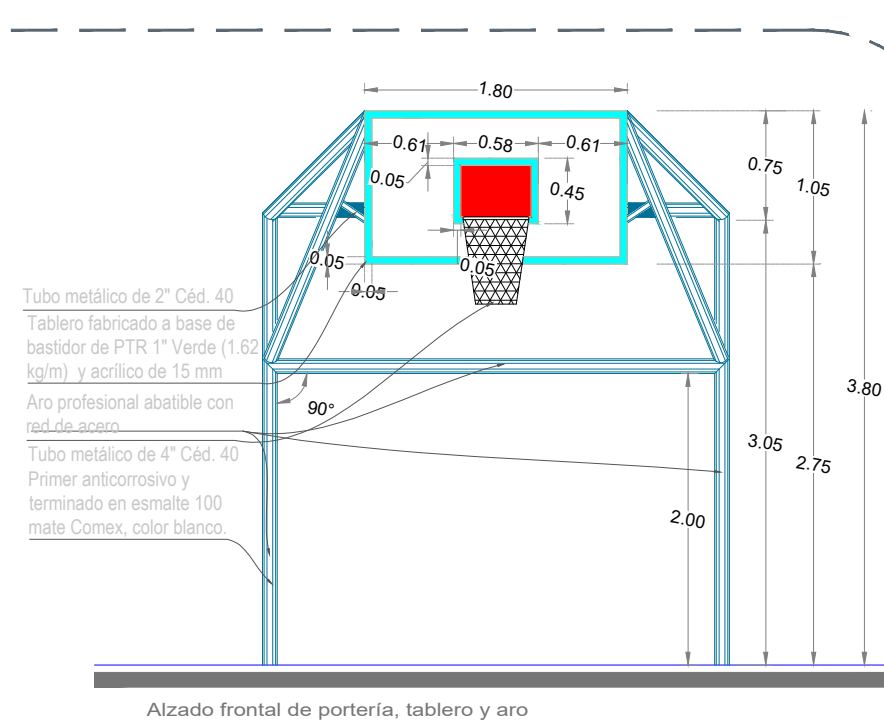
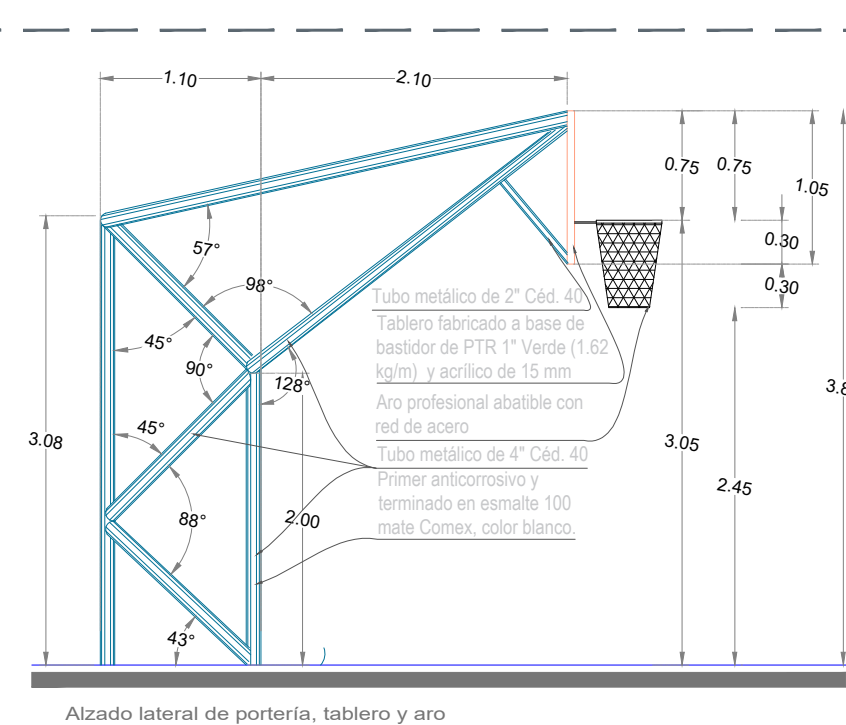
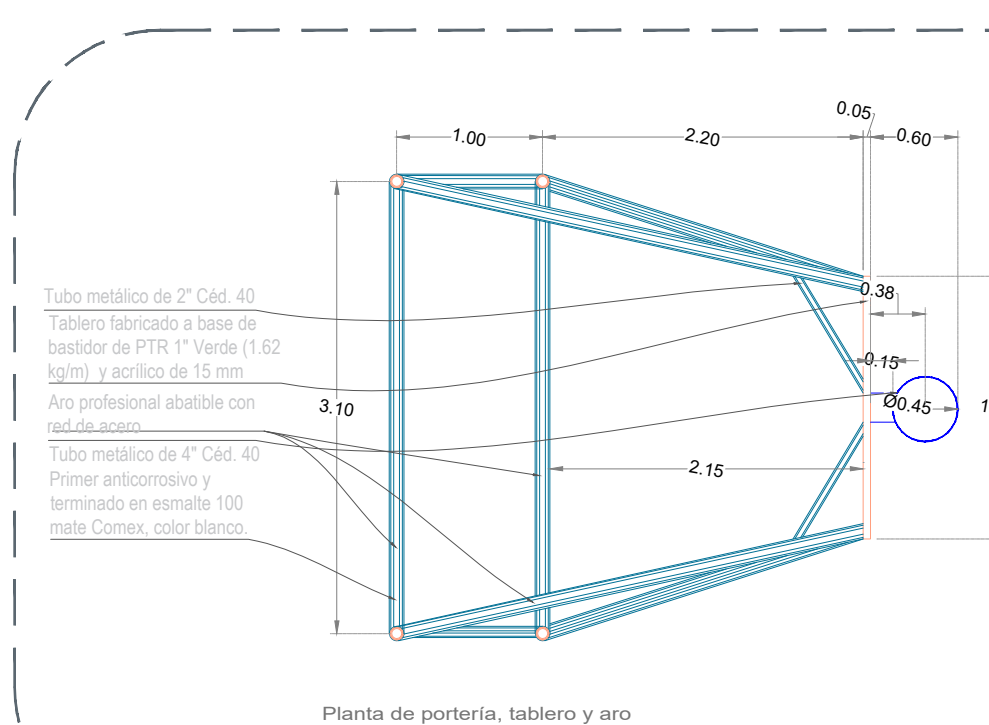

02 Detalle portería de usos múltiples  
 d1 1/10

03 Anclaje portería de usos múltiples  
 d1

04 Detalle de tablero  
 d1

Nombre del proyecto:  
 Rehabilitación del Parque Rojo, ubicado en Av. Valle de Ameza y Av. Valentín Vidrio Arce, colonia Valle los Molinos, Municipio de Zapopan, Jalisco

Contenido del plano:  
 Detalles

No. Contrato:  
 DOPI-MUN-CUSMAX-IH-138-LP-2022

Director de Obras Públicas e Infraestructura:  
 Ing. Ismael Jáuregui Castañeda

Jefe de la Unidad de Estudios y Proyectos:  
 Arq. Edwin Aguilar Escatel

Jefe de área:  
 Arq. Angela Jazmin Vargas Olmedo

Responsable del proyecto:  
 Arq. Andrea Rivas Rodríguez

Ubicación:  
 Valle De Los Molinos, Zapopan, Jalisco

Fecha: Septiembre 2022  
 Escala: Indicada  
 Cotas: Metros

Clave:  
**PA-ROJ-DET-01**