

- Simbología:
- Red sanitaria existente a conservar
 - Red sanitaria proyecto
 - Sentido de flujo sanitario
 - Pozo de vista
 - Registro con caída adosada
 - Registro con caída libre
 - Longitud-pendiente-diámetro
 - Cota de rasante
 - Cota de arrastre
 - Número de registro
 - Levantamiento topográfico
 - Límite de banqueta proyecto
 - Pozo de vista existente

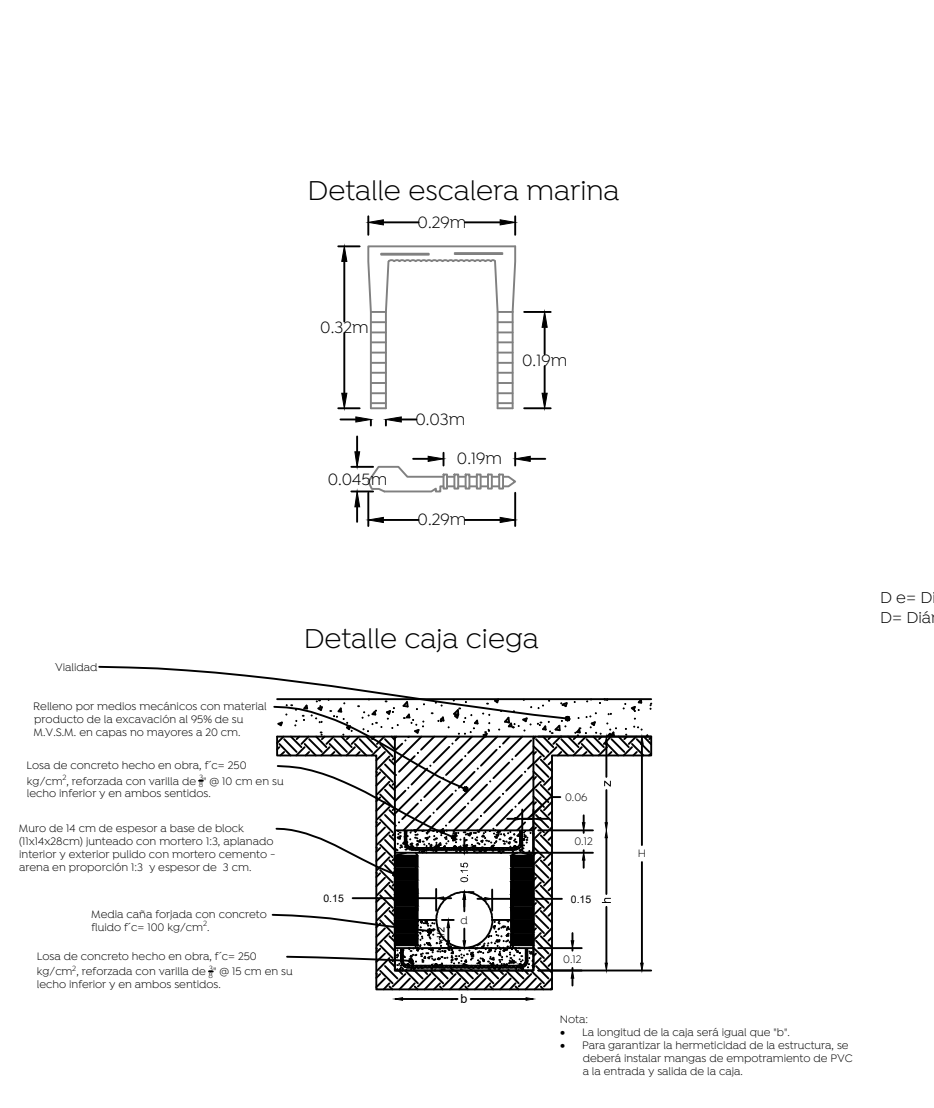

Datos de zanja

Díámetro nominal (Ø)	Ancho	Profundidad mínima
cm	cm	cm
40	24	100
45	130	105
40	16	100
35	14	90
30	12	85
25	10	80

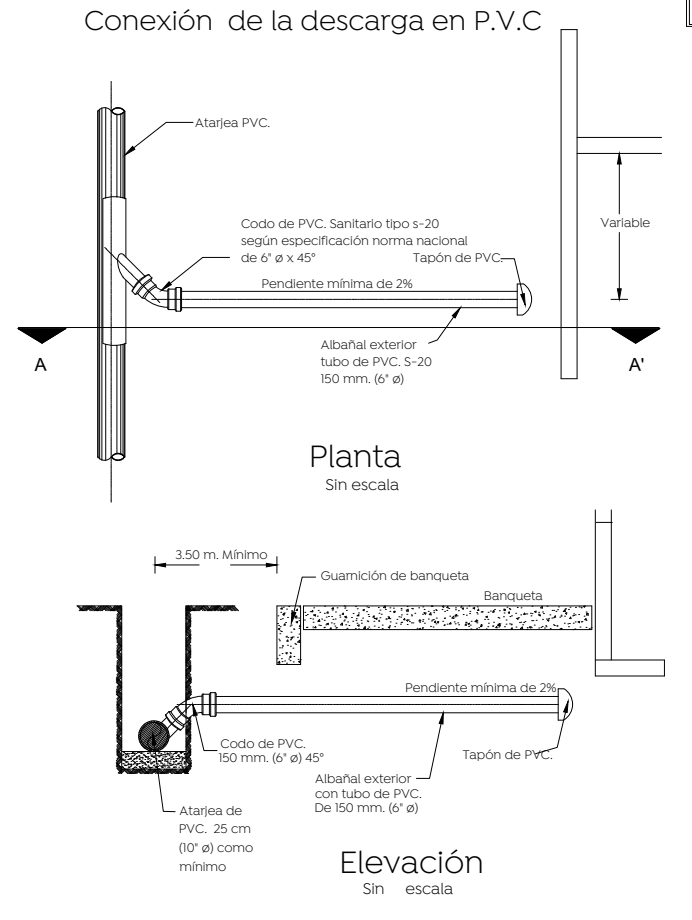
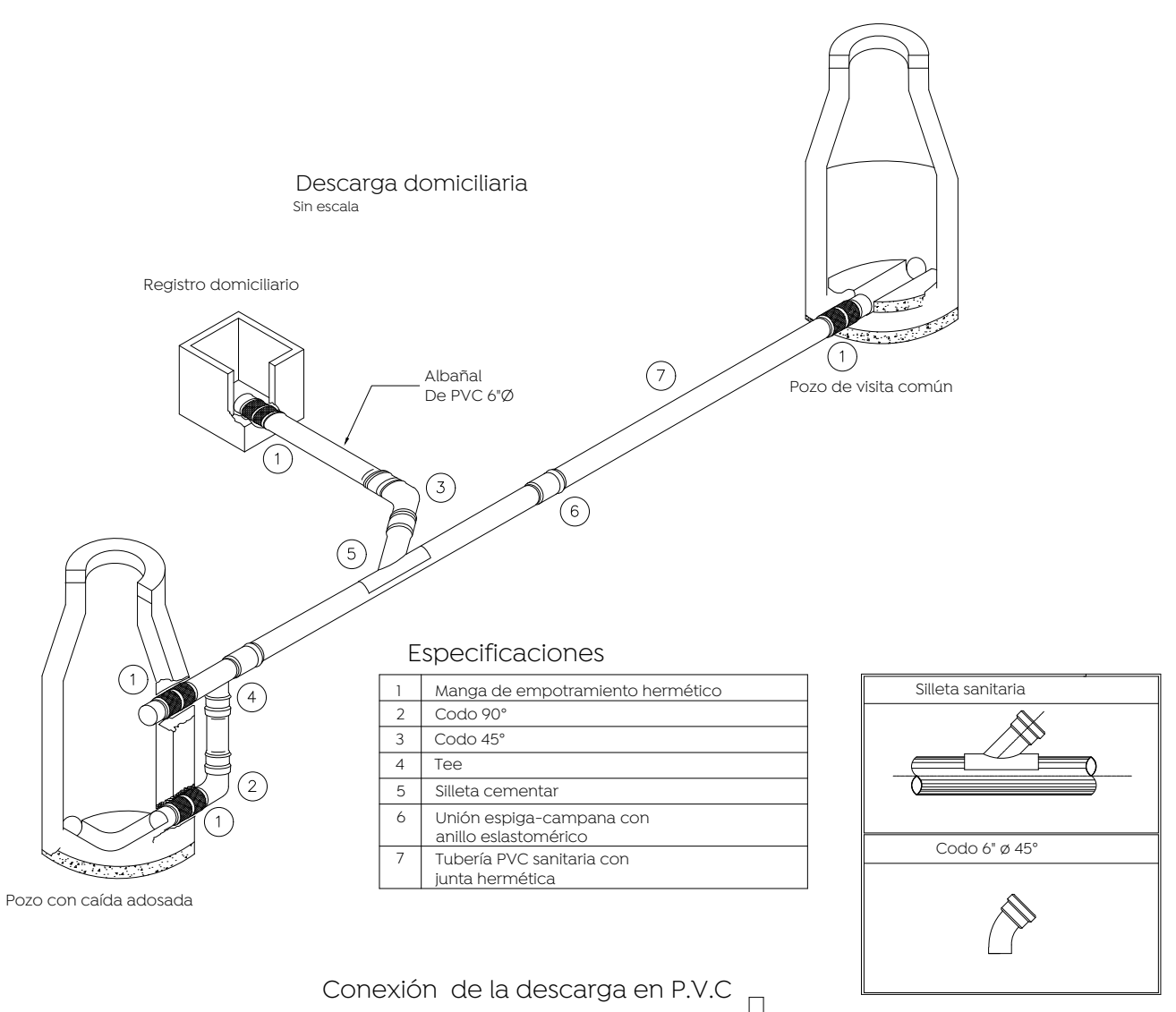
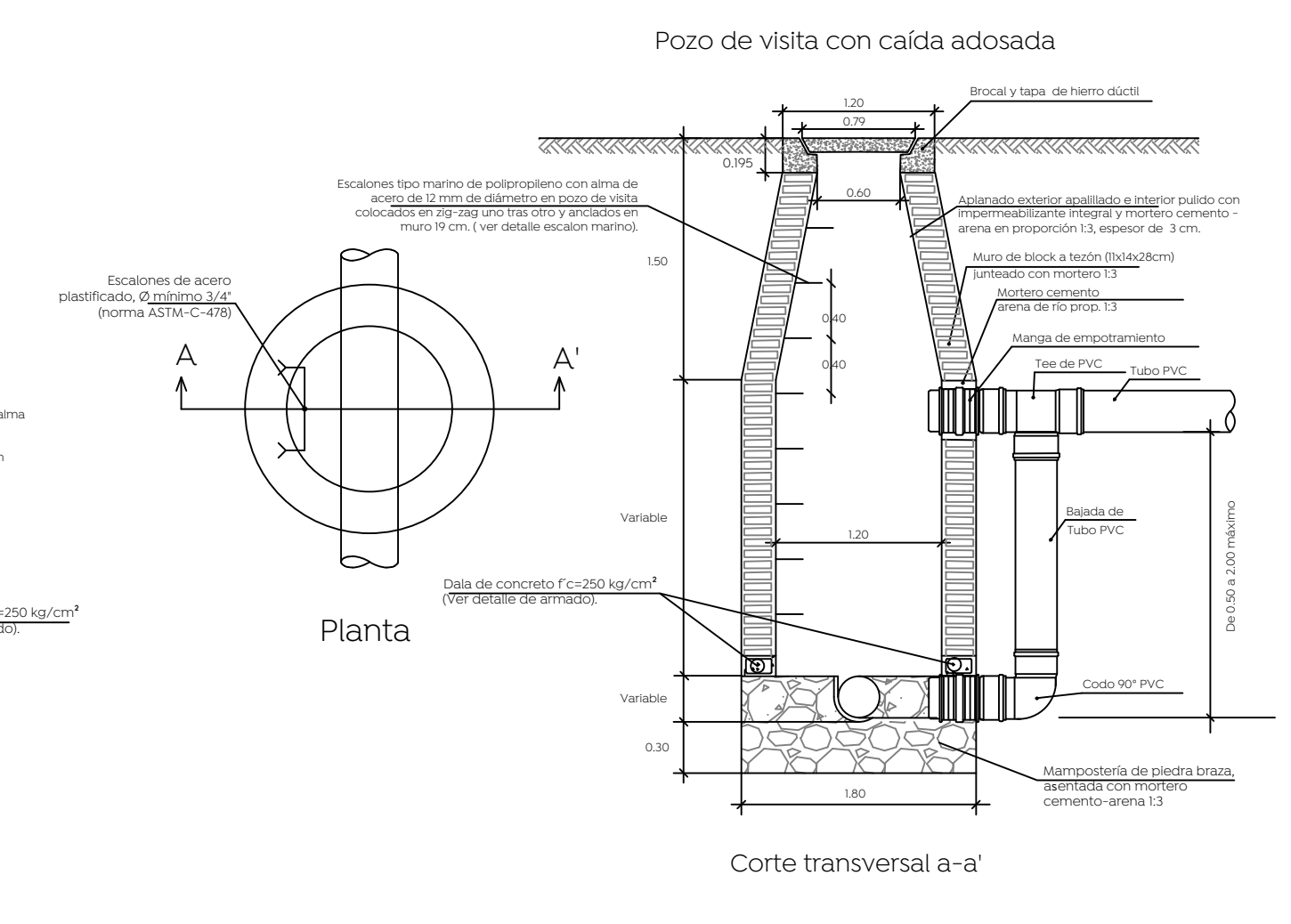
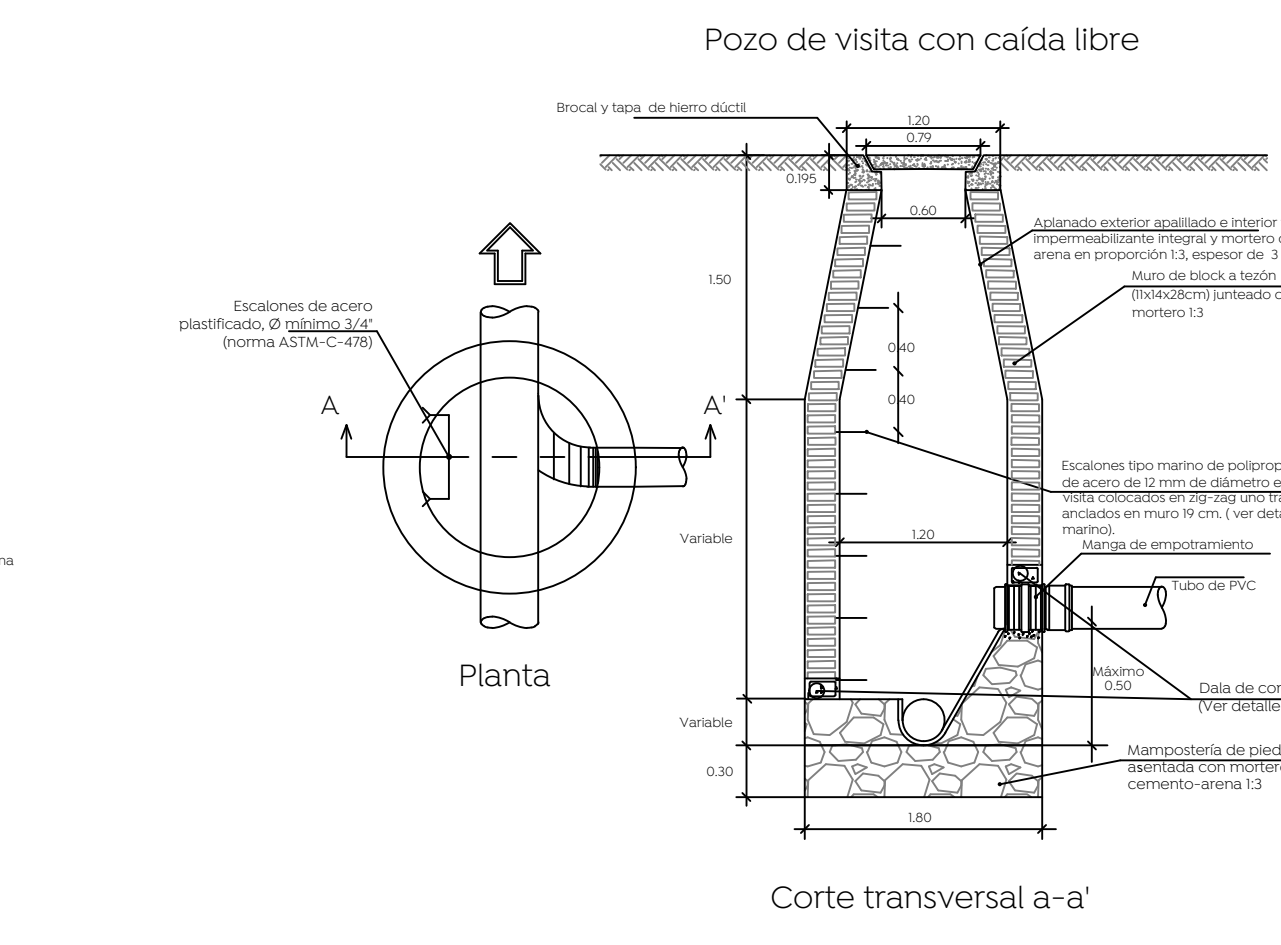
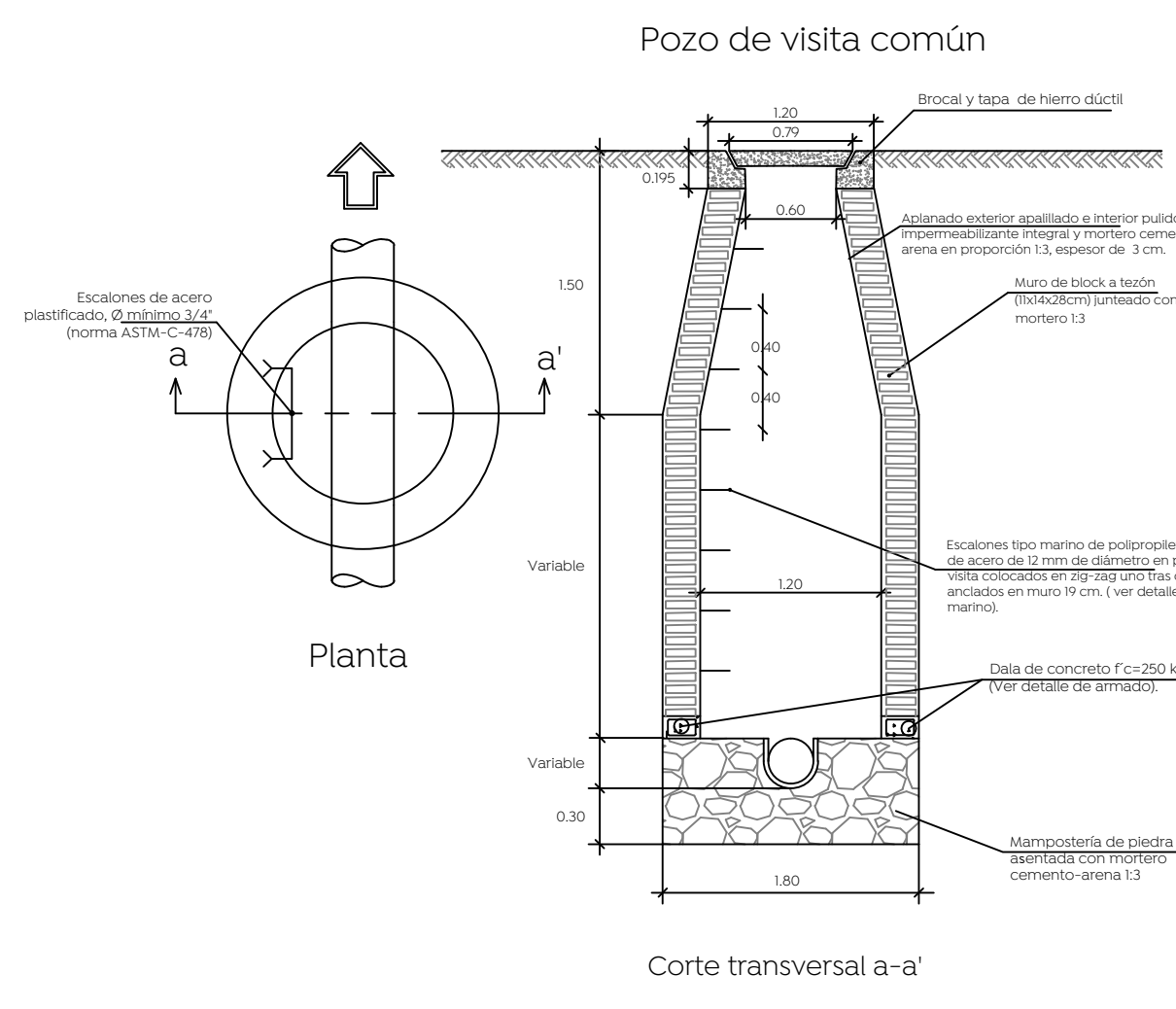
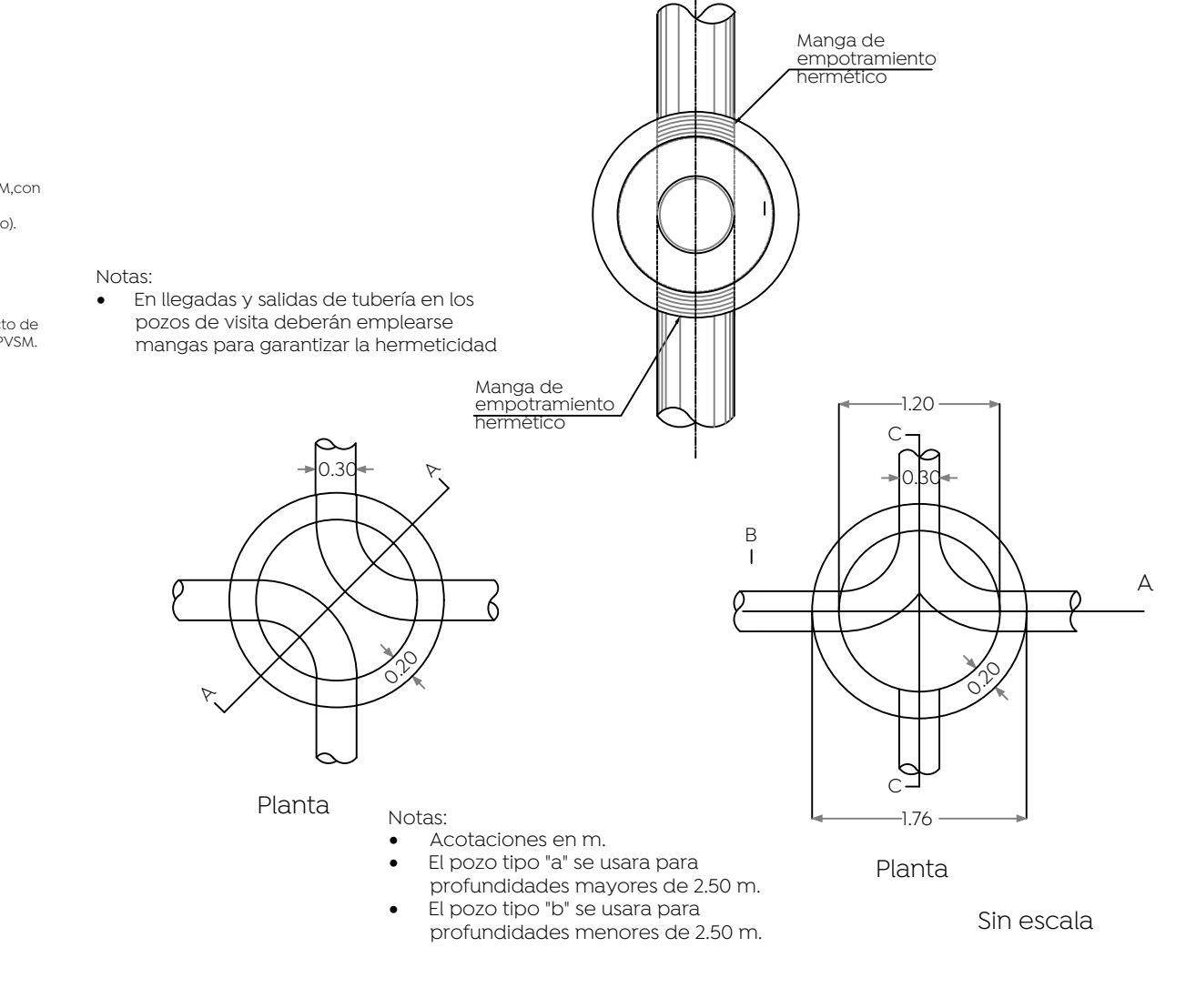

Nombre del proyecto:
Pavimentación con concreto hidráulico de la calle Lucio Blanco, frente 03, incluye: alcantarillado sanitario, infraestructura pluvial, agua potable, banquetas, cruces peatonales, accesibilidad universal, señalética horizontal - vertical y obras complementarias, San Francisco Testistán, Municipio de Zapopan, Jalisco.

Contenido del plano:
Proyecto y detalles drenaje sanitario

No. Contrato:
-

Director de Obras Públicas e Infraestructura:
-

Ing. Ismael Jáuregui Castañeda
Jefe de la Unidad de Estudios y Proyectos:

Arq. Edwin Aguilar Escatel
Jefe de área:

Ing. Adhán Yigael Gurrola Soto
Responsable del proyecto:
Ing. Andrés Martínez Gutiérrez

Ubicación:
Calle Lucio Blanco de calle Melchor Ocampo a calle Hidalgo, Santa lucia, Testistán, Zapopan, Jalisco

Fecha: Enero 2023
Escala: 1:400
Acotaciones: Metros
Clave: AS-01