

Victoriano Nuñez

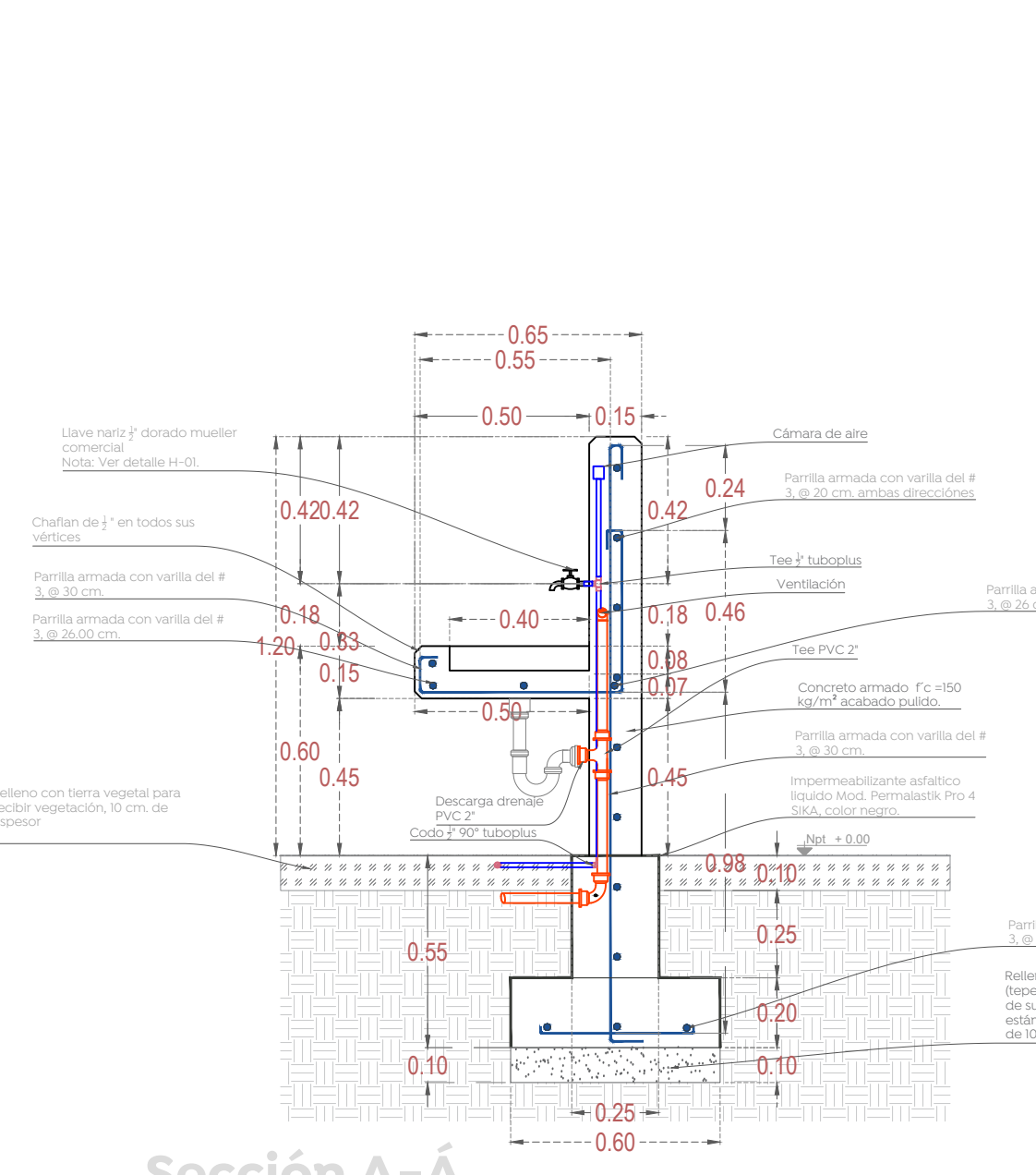

02 Detalle de lavamanos Detalle D-01 1:20

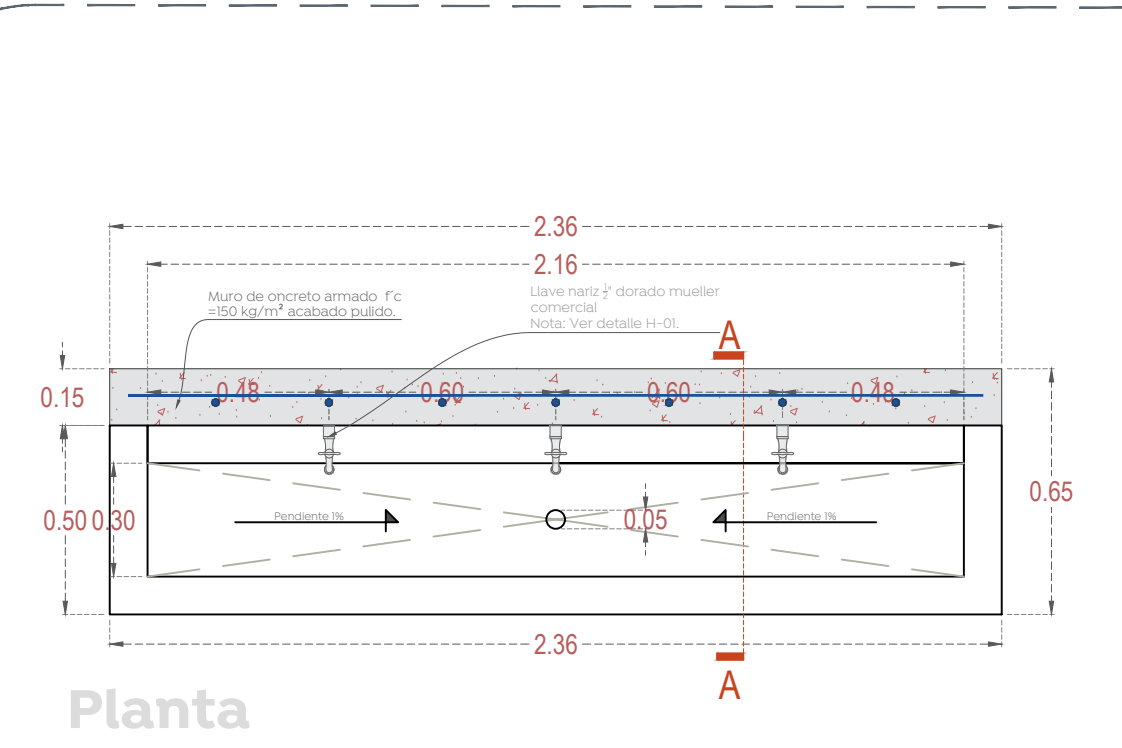
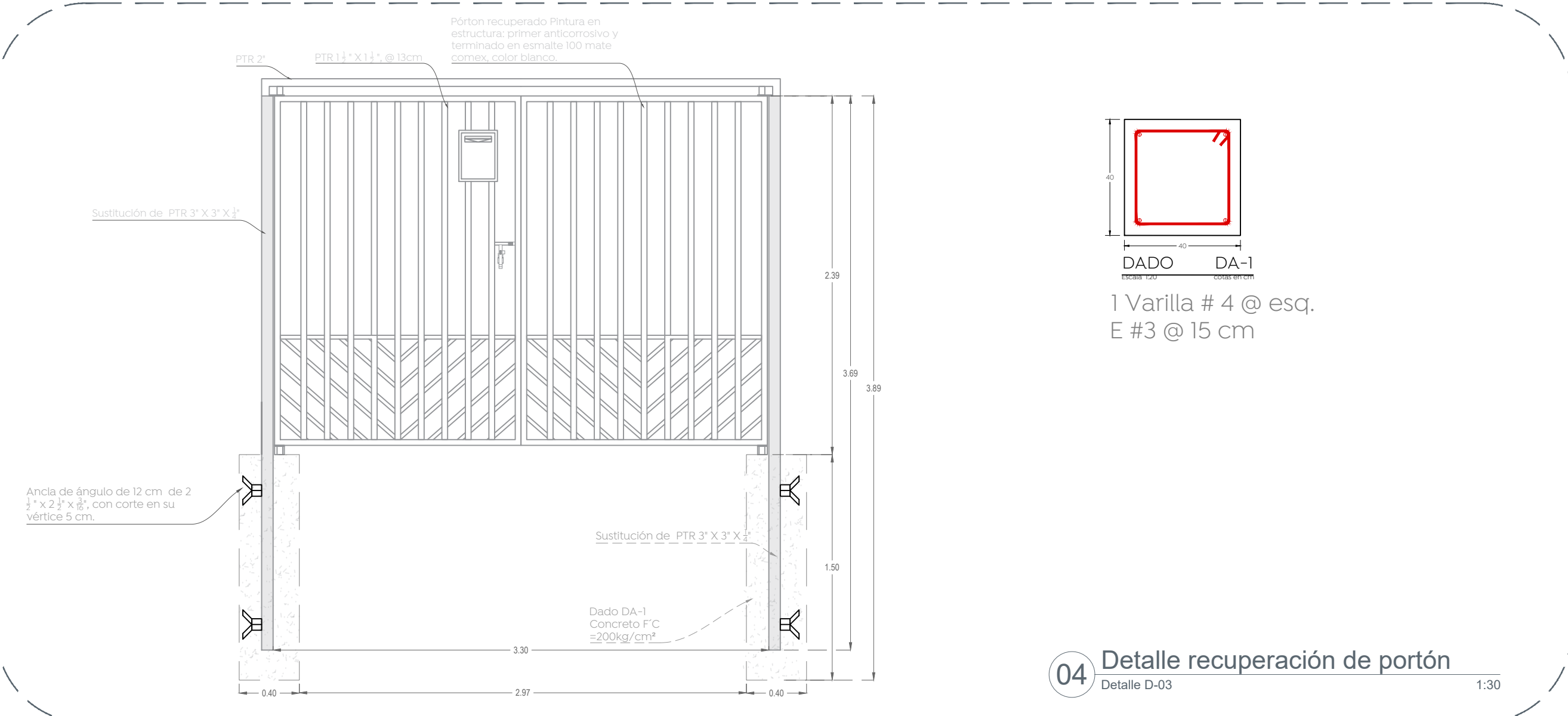
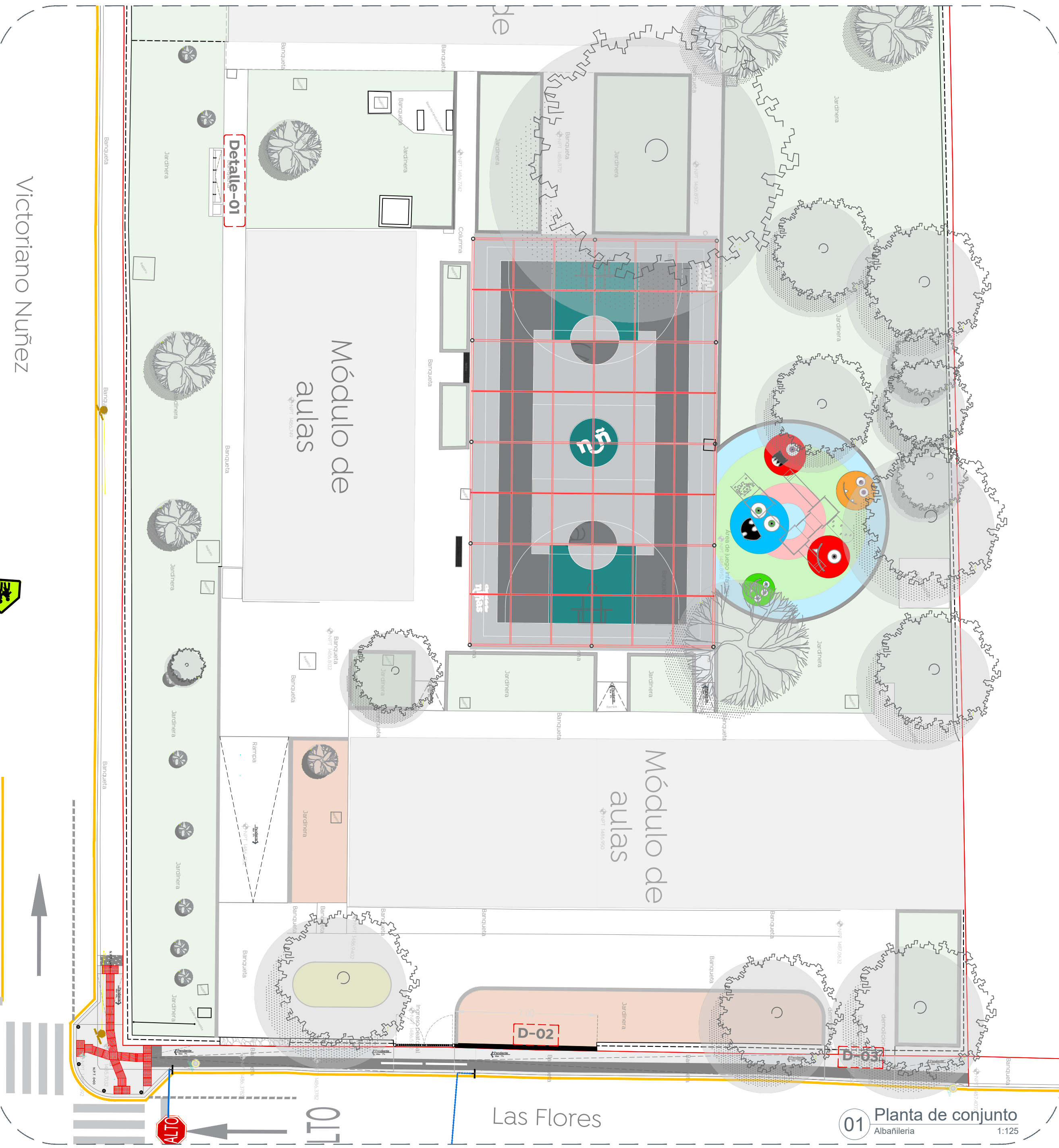
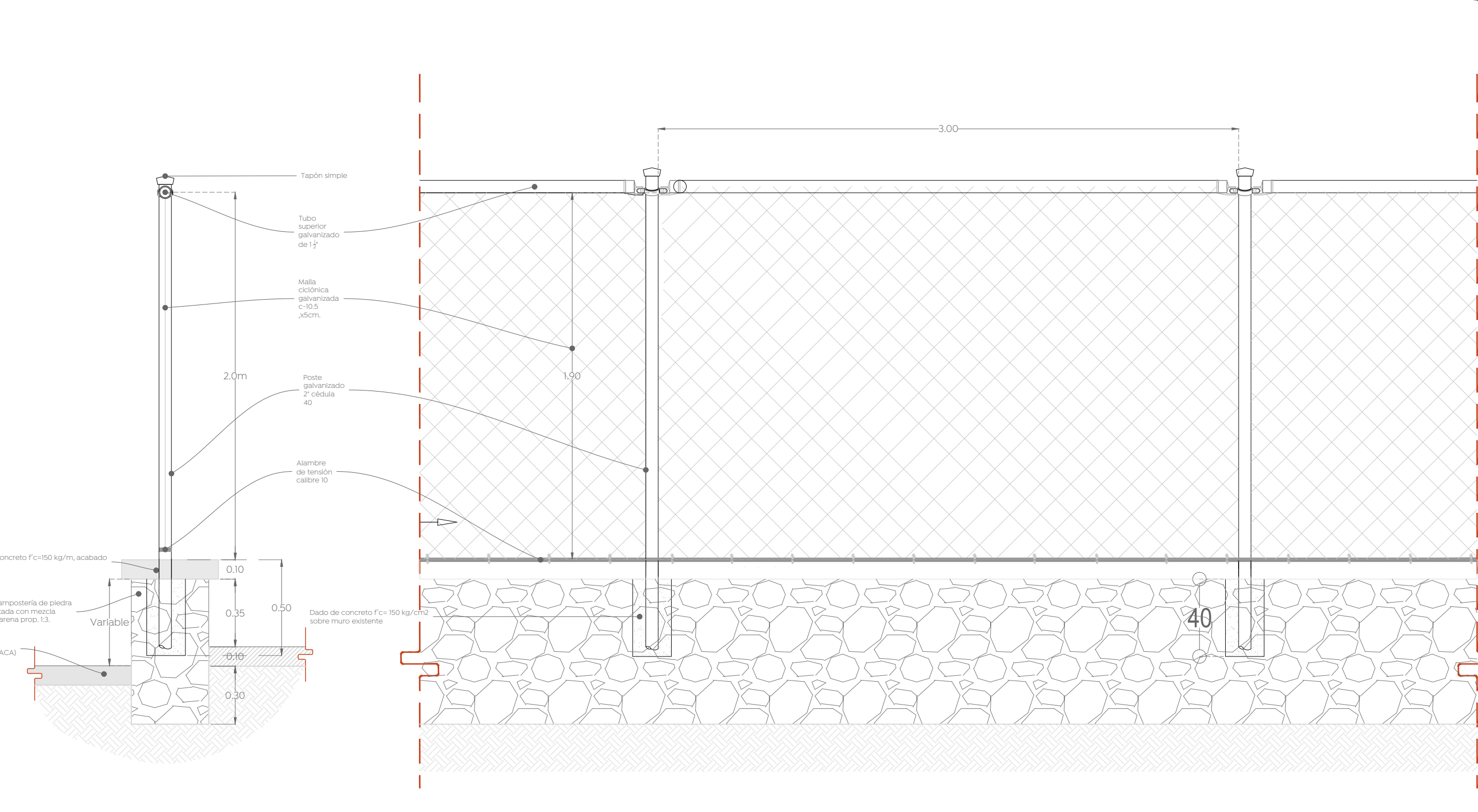
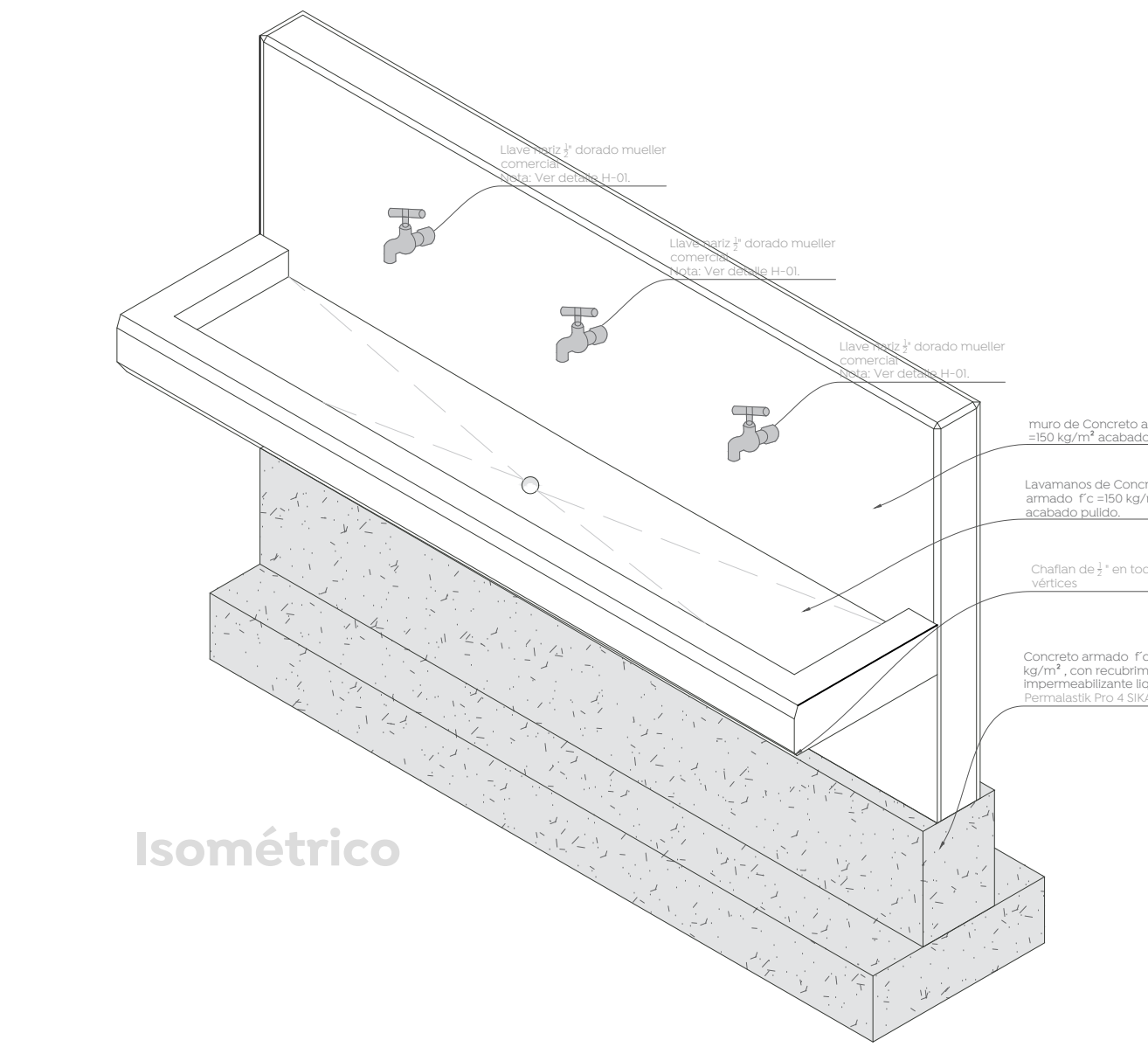
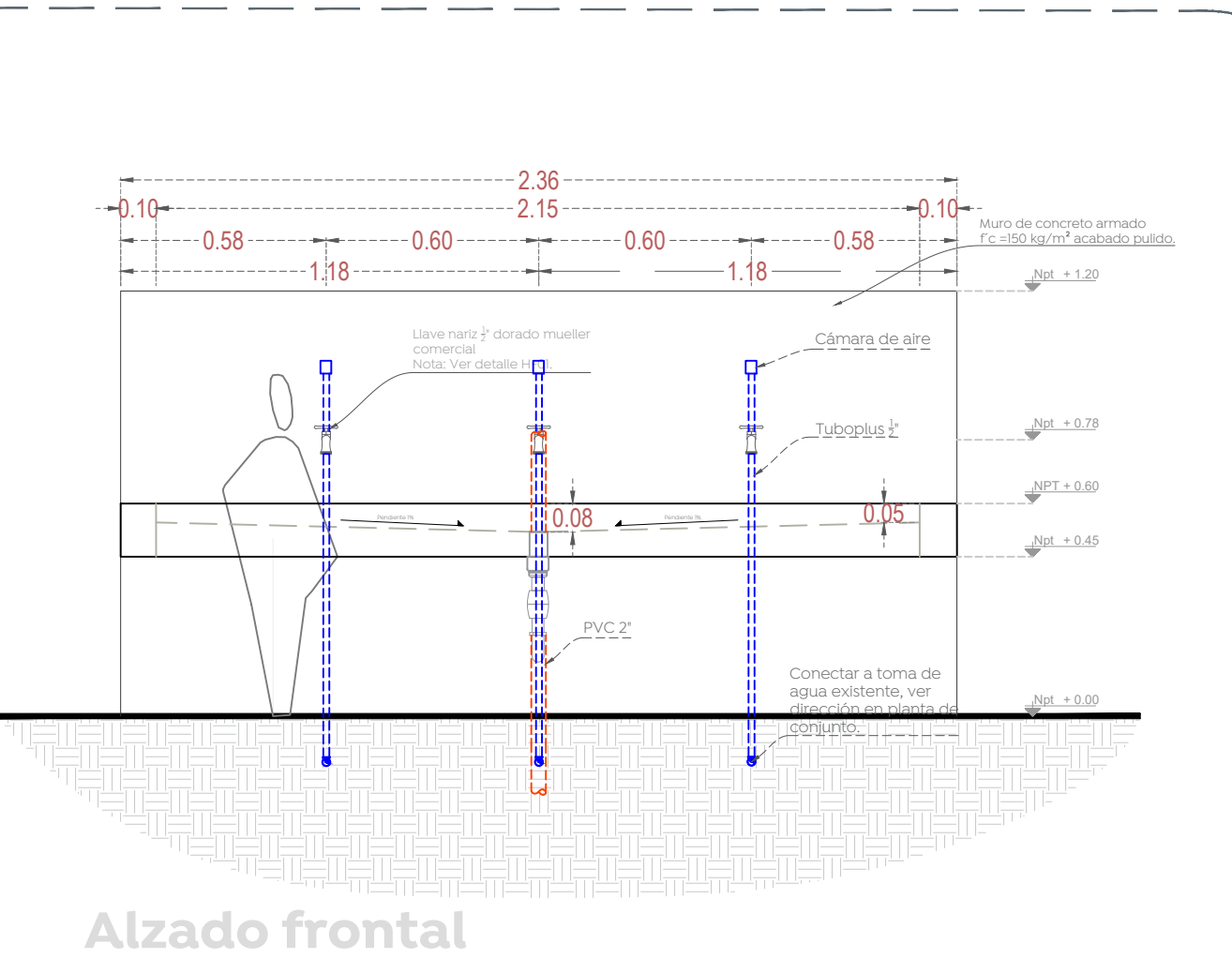

03 Detalle muro bajo de mampostería Detalle D-02 1:20



Nombre del proyecto: Estructuras con lonjería, rehabilitación de cancha de usos múltiples, patio cívico, accesibilidad universal, banquetas, cruces peatonales y obras complementarias en el Preescolar Emiliano Zapata, clave I403N0147C, calle Las Flores, colonia Víctor Hugo, y Pírramo Miguel Hidalgo y Costilla, F.M. clave I403R093U, y V. clave I403R561M, Calle Independencia, colonia Miguel Hidalgo, Municipio de Zapopan, Jalisco.

Planta de albanilería, Preescolar Emiliano Zapata

DOPI-MUN-RM-IE-LP-066-2023  
 Director de Obras Públicas e Infraestructura:

Ing. Ismael Jáuregui Castañeda  
 Jefe de la Unidad de Estudios y Proyectos:

Arq. Edwin Aguilar Escatell  
 Jefe de área: Arq. Angélica Jazmin Vargas Olmedo  
 Responsable del proyecto: Arq. Julio César Robles Ríos

Las Flores 14, Víctor Hugo, 45190 Zapopan, Jal.