

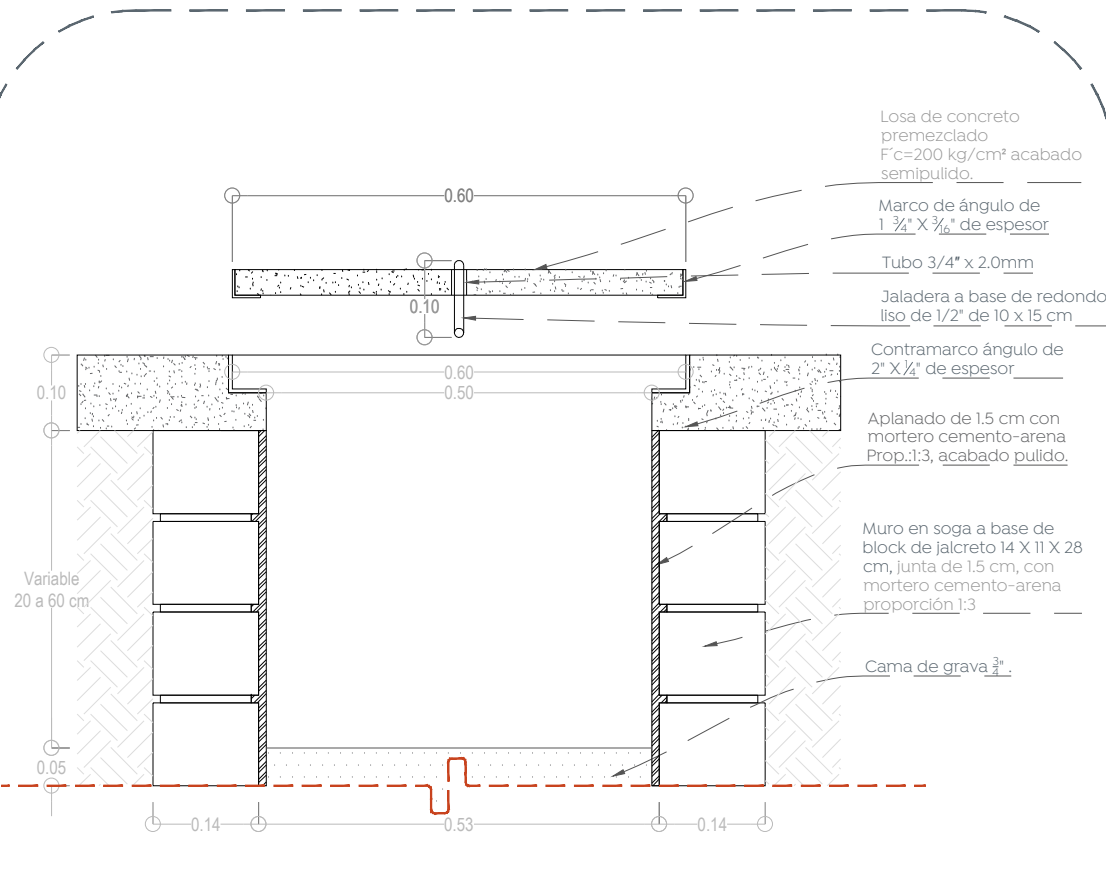

01 Planta de conjunto
 Acabados en piso 1:100

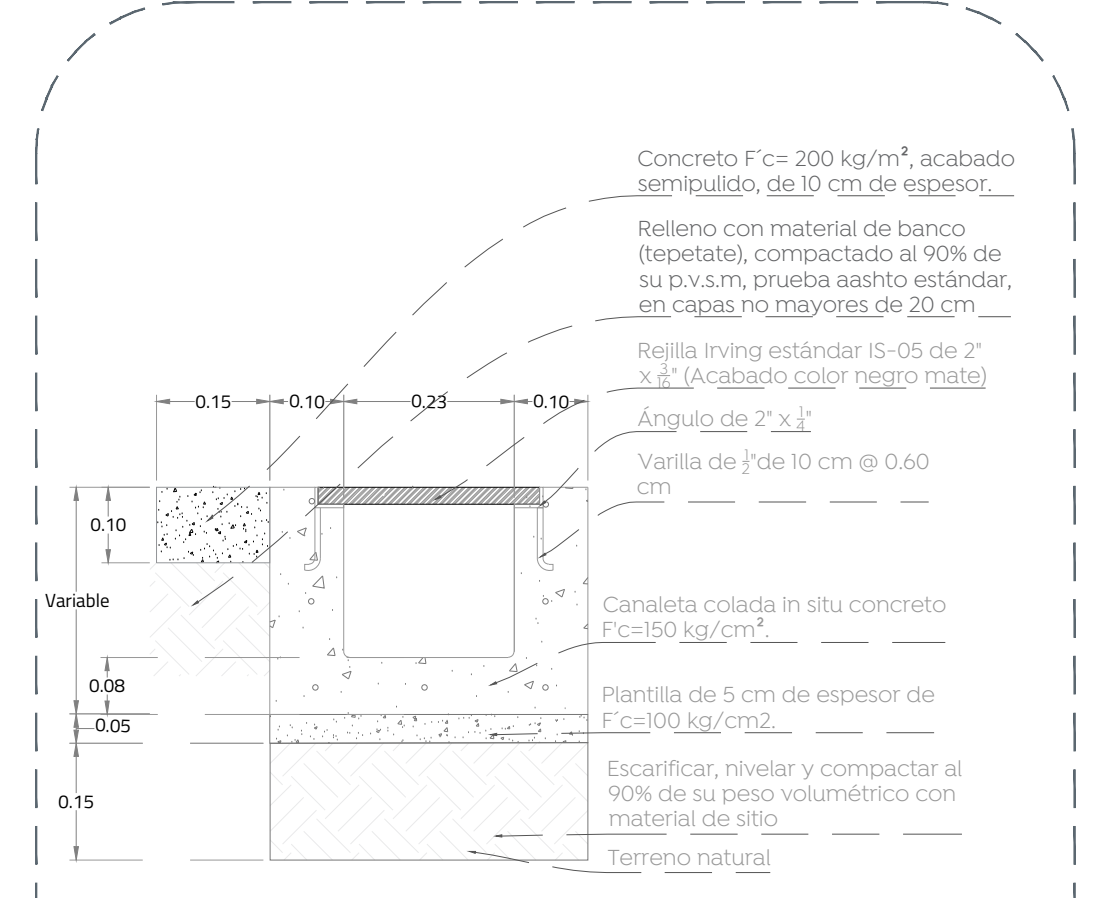

03 Detalle de registro
 Detalle D-01 1:10



04 Detalle de rejilla
 Detalle D-02 1:10

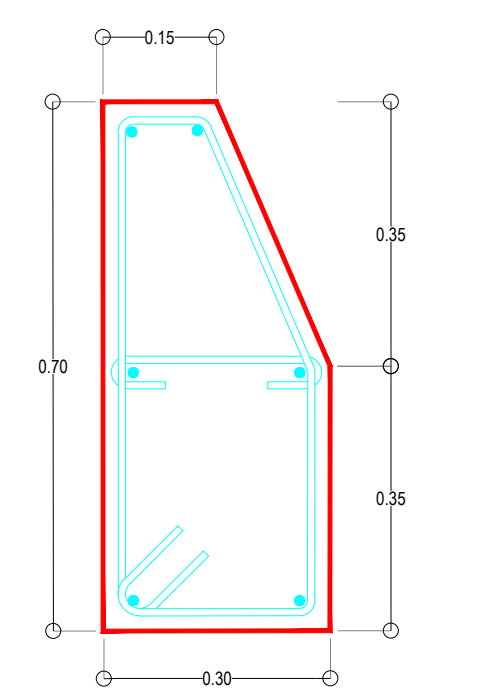
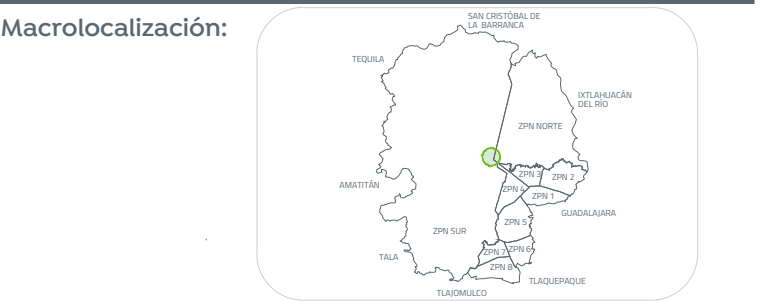

05 Detalle de botallantas
 Detalle D-03 1:20

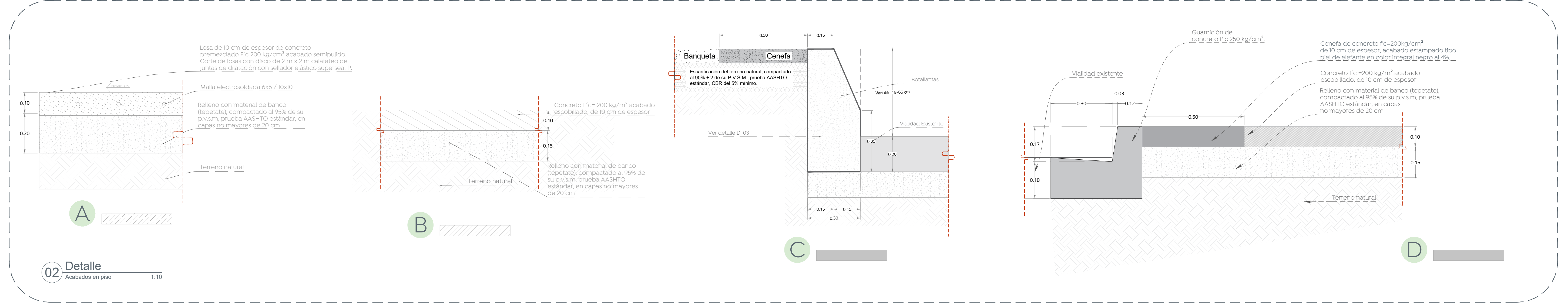

02 Detalle
 Acabados en piso 1:10

Nombre del proyecto:	Planta de acabados, Telesecundaria Ignacio L. Vallarta	
Contenido del plano:	Planta de acabados, Telesecundaria Ignacio L. Vallarta	
No. Contrato:		
Director de Obras Públicas e Infraestructura:	Ing. Ismael Jáuregui Castañeda	
Jefe de la Unidad de Estudios y Proyectos:	Arq. Edwin Aguiar Escatet	
Jefe de área:	Arq. Angela Jazmin Vargas Olmedo	Responsable del proyecto: Arq. Julio César Robles Rios
Ubicación:	C. Juárez 6, 45220 Nextipac, Jal.	
Norte:	Fecha: Marzo 2023	Escala: Indicada
	Cotas: Metros	Clave: EE-TS-ILV-ACA