



- Macrolocalización:**  

  
**Microlocalización:**  

- Especificaciones:**  
**SIMBOLOGIA:**
- PLB ..... PLACA BASE
  - OR ..... OREJA
  - PLM ..... PLACA MEMBRANA
  - CAC ..... CABLE CATENARIO
  - CAT ..... CABLE TENSOR
  - CAE ..... CABLE ESTRUCTURAL
  - AR ..... ARMADURA
  - V ..... VIGA
  - CM ..... COLUMNA METALICA
  - CN ..... CONEXION
  - D ..... DADO DE CONCRETO
  - Z ..... ZAPATA
  - N.T.N. .... NIVEL DE TERRENO NATURAL
  - N.P.T. .... NIVEL DE PISO TERMINADO
  - N.S.P. .... NIVEL SUPERIOR DE PLACA

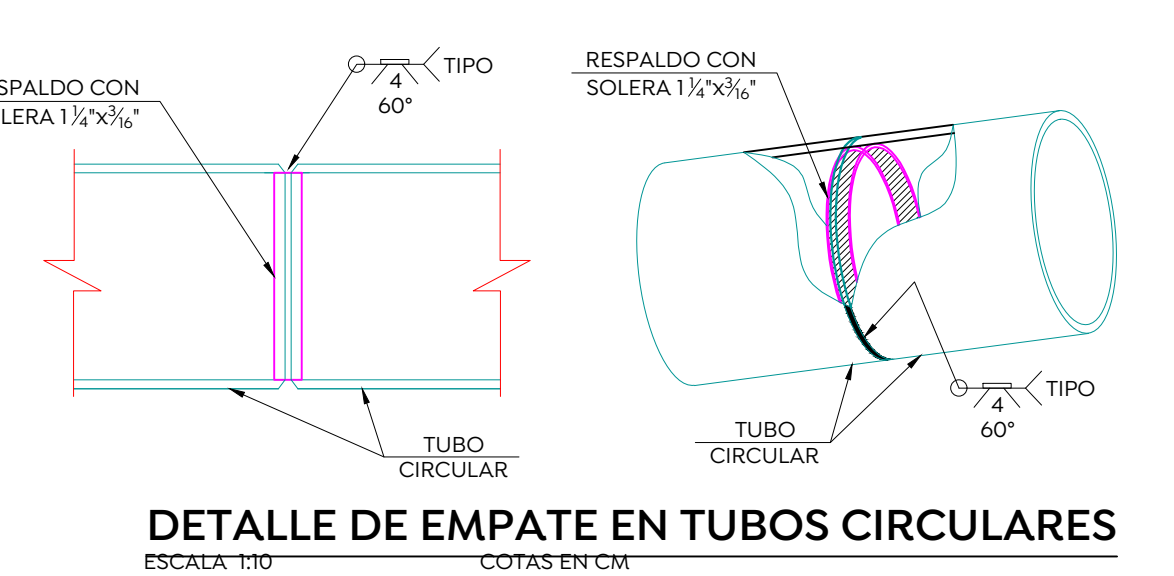
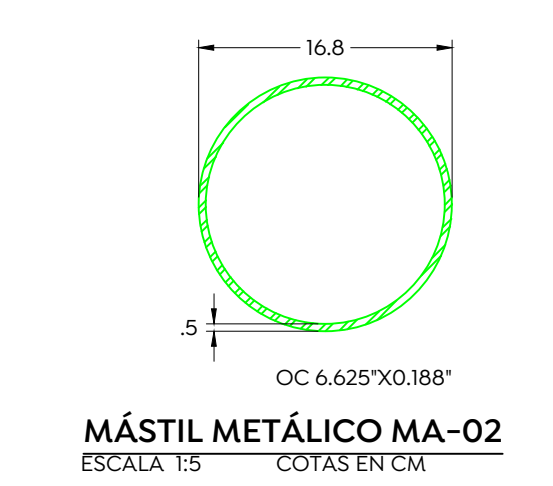
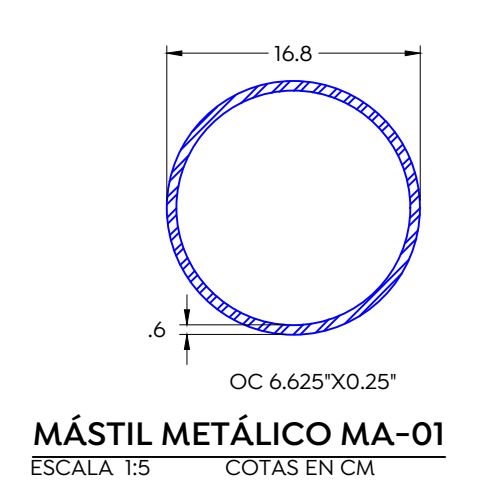
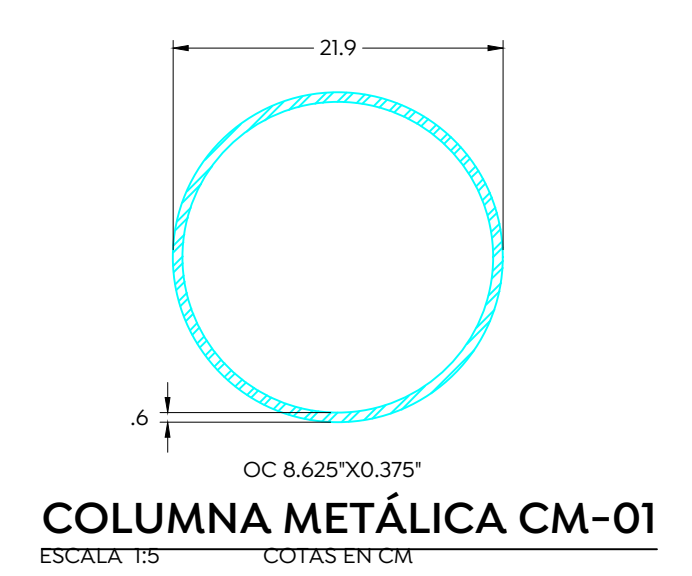
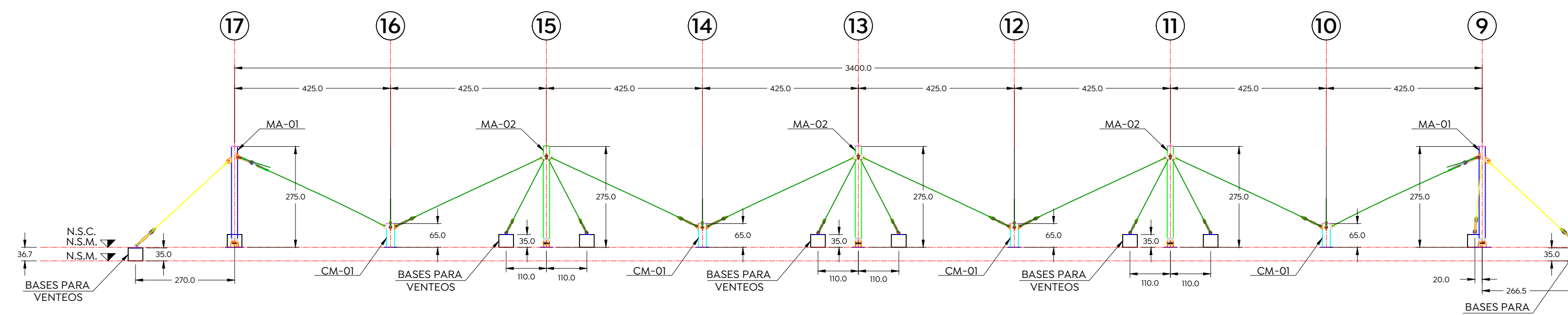
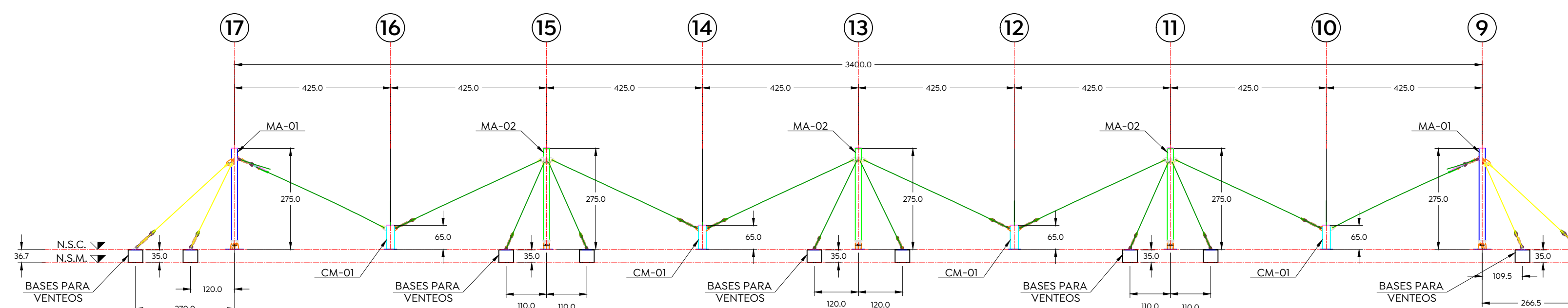
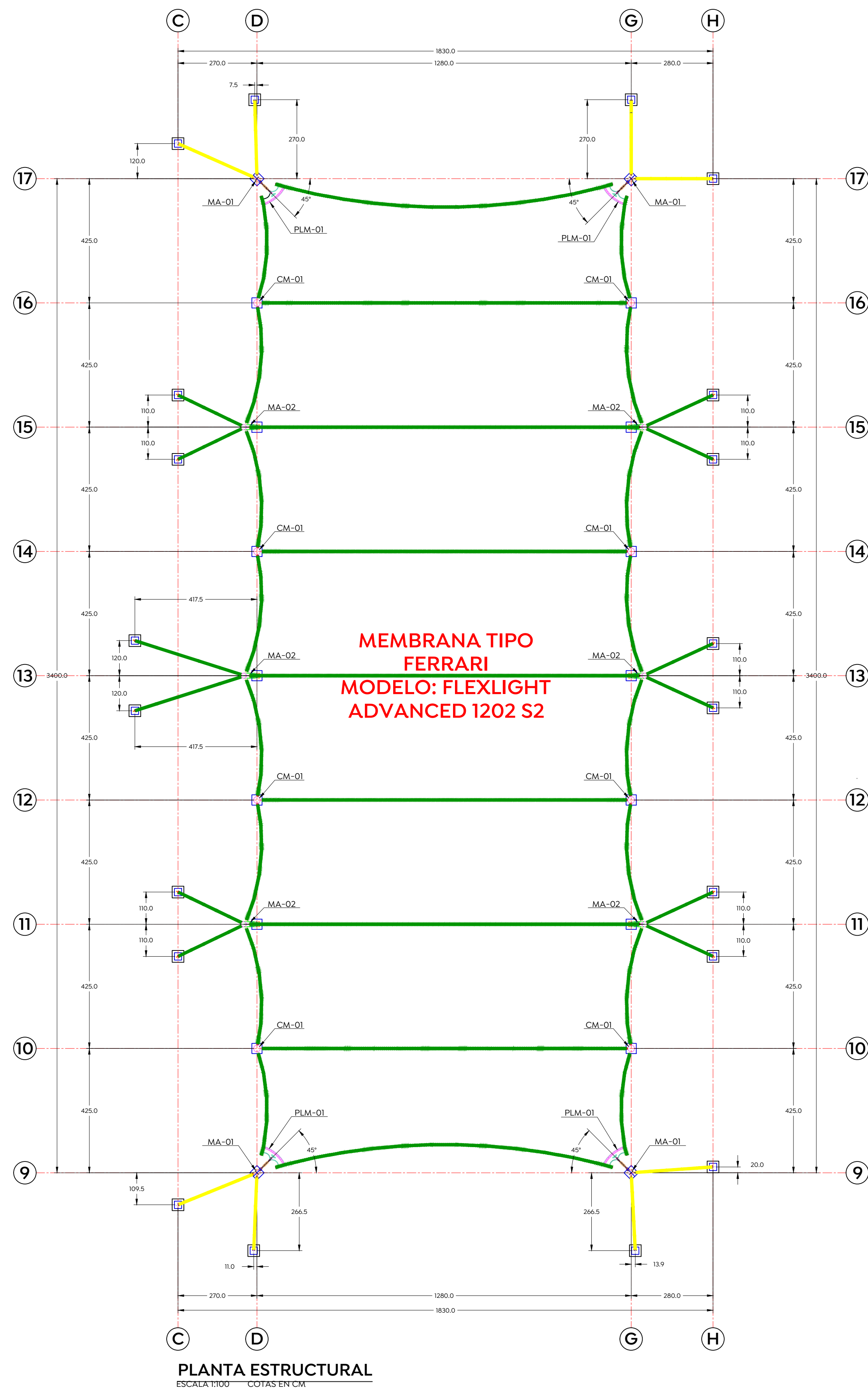

**ESPECIFICACIONES DEL ACERO:**

PERFIL	DESIGNACIÓN	LÍMITE ELÁSTICO Fy (Kg/cm2)	ESFUERZO ÚLTIMO A LA TENSIÓN Fu (Kg/cm2)
PLACA A-36	ASTM A-36	2,530	4,077
PLACA A-50	ASTM A-572-50	3,515	4,570
TUBO PTR	ASTM A-570-50	3,515	4,570
TUBO OC	ASTM A-500-B	2,953	4,078
SOLDADURA	ASTM E-7018	4,922	----
TORNILLOS	A-325	----	7,380

**SIMBOLOS BASICOS DE SOLDADURA:**

		EN RANURA O A TOPE							
DORSO	FILETE	TAPON O CAJA	RECTANGULAR	V	BISEL	U	J	ABOCINADA EN V	ABOCINADA EN BISEL

PARA OTROS SIMBOLOS BASICOS Y SUPLEMENTARIOS DE SOLDADURAS VEASE NOM-H-111 (AWS A2.4).

SIMBOLOS SUPLEMENTARIOS DE SOLDADURAS			
RESPALDO	SEPARADOR	SOLDAR TODA S O ALREDEDOR DE CAMPO	PERFIL
			AL RAS CONVEXA

**TAMAÑO DE SOLDADURAS DE FILETE:**

TAMAÑO MÍNIMO DE LA SOLDADURA DE FILETE (FILETE EN mm)

ESPOR MAS GRIOSO DE LAS PARTES UNIDAS EN mm	TAMAÑO MÍNIMO DE LA SOLDADURA DE FILETE EN mm
HASTA 6 INCLUSIVE	3
MAS DE 6 A 13	5
MAS DE 13 A 19	6
MAS DE 19	8

EL TAMAÑO MÁXIMO DE LA SOLDADURA DE FILETE EN LOS BORDES DE PARTES CONECTADAS NO SERÁ MAYOR QUE EL ESPESOR DEL MATERIAL UNIDO CUANDO EL ESPESOR ES MENOR DE 4mm. PARA ESPESORES MAYORES, SERÁ DE 1.6mm, MENOR QUE EL ESPESOR, A NO SER QUE EL PLANO INDIQUE MAYOR TAMAÑO.

**DISTANCIA MÍNIMA A BORDE:**

DIAMETRO NOMINAL		BORDES CIZALLADOS		BORDES LAMINADOS DE PLACAS PERFILES, BARRAS O BORDES CORTADOS CON GAS	
mm	pulg	mm	mm	mm	mm
13	1/2"	22	19		
16	5/8"	29	22		
19	3/4"	32	25		
22	7/8"	38	29		
25	1"	44	32		
29	1 1/8"	51	38		
32	1 1/4"	57	41		
MAS DE 32		1.75 d	1.25 d		

La distancia máxima desde el centro del sujetador al borde más próximo se de 12 veces el espesor de la placa, sin exceder de 152 mm (6").  
 La distancia mínima entre centros de agujeros no será menor de 3 veces el diámetro nominal del sujetador.  
 El diámetro del agujero será 1.6 mm (1/16") mayor que el diámetro nominal del sujetador.