

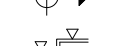



Especificaciones:

- A** INDICA EJE
- 24.00** INDICA COTA A EJES
- 24.00** INDICA COTA A PAÑOS
- NPT +0.45** INDICA NIVEL DE PISO TERMINADO.
- NSL +4.40** INDICA NIVEL SUPERIOR DE LOSA.
- NBL +2.40** INDICA NIVEL DE LECHO BAJO DE LOSA.
- NPF +2.40** INDICA NIVEL DE PLAFÓN.
- NPR +0.90** INDICA NIVEL DE PRETIL.
- NCI +2.10** INDICA NIVEL DE CERRAMIENTO.
- N +0.00** INDICA NIVEL EN CORTE O ALZADO.
- NF +0.00** INDICA NIVEL DE FIRME.
- A** INDICA AJUSTE DE MATERIAL.
-  INDICA CAMBIO DE MATERIAL EN MURO
-  INDICA CAMBIO DE MATERIAL EN PISO.
-  INDICA INICIO DE MATERIAL.
-  INDICA DESNIVEL EN PISO.
-  INDICA DESNIVEL EN PLAFÓN.
-  INDICA PENDIENTE O CORRIENTE DE AGUA.
- 1** INDICA IDENTIFICACION DE CORTE. INDICA UBICACION DE CORTE (CL PLANO)
- 1** INDICA LA VISTA PARA ALZADO UBICACION EN PLANO.
- 1** INDICA IDENTIFICACION DE DETALLE UBICACION EN PLANO.

1. TODAS LAS COTAS Y NIVELES SON EN METROS (MT)  
 2. ESTE PLANO PERTENECE A UN GRUPO MAS AMPLIO DE PLANOS POR LO QUE DEBERÁ LEERSE CONJUNTAMENTE CON ESTOS, DEBERÁ VERIFICARSE TAMBIEN CON LOS CORRESPONDIENTES PLANOS ESTRUCTURALES Y DE INSTALACIONES, CUALQUIER DISCREPANCIA DEBERÁ CONSULTARSE CON LA DIRECCIÓN DE OBRA.  
 3. TODAS LAS COTAS Y NIVELES DEBERÁN SER VERIFICADAS Y REVISADAS EN CAMPO.

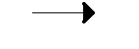
Nombre del proyecto:  
 Construcción del centro de atención, acompañamiento y desarrollo para personas con trastorno del espectro autista y otras complementarias, etapa 01, prolongación Av. Guadalupe/privada Guadalupe, colonia Colinas de la Primavera, Municipio de Zapopan, Jalisco

Contenido del plano:  
 Detalles generales-herrerías

No. Contrato:  
 DOPI-MUN-CUSMAX-IM-LP-116-2023

Director de Obras Públicas e Infraestructura:  
 Ing. Ismael Jáuregui Castañeda

Jefe de la Unidad de Estudios y Proyectos:  
 Arq. Edwin Aguiar Escatel

Jefe de área:  
 Arq. Alejandro Tapia Olarra

Responsable de proyecto:  
 Arq. Luis Angel Eguía Gómez

Ubicación:  
 Prol. Av. Guadalupe S/N, Colonia Colinas de la Primavera, C.P. 45066, Zapopan, Jalisco

Fecha: Agosto 2023  
 Escala: Indicada DOPI-020  
 Acotaciones: metros Clave: Número:  
 Revisión: 01 **HR-09**

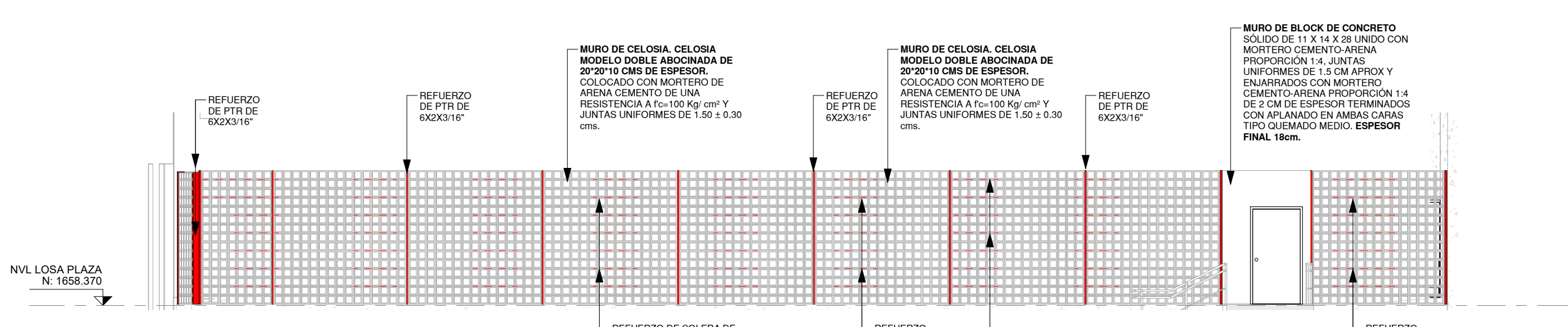

**1 ALZADO 1-REFUERZOS CELOSIAS**  
ESCALA 1 : 100

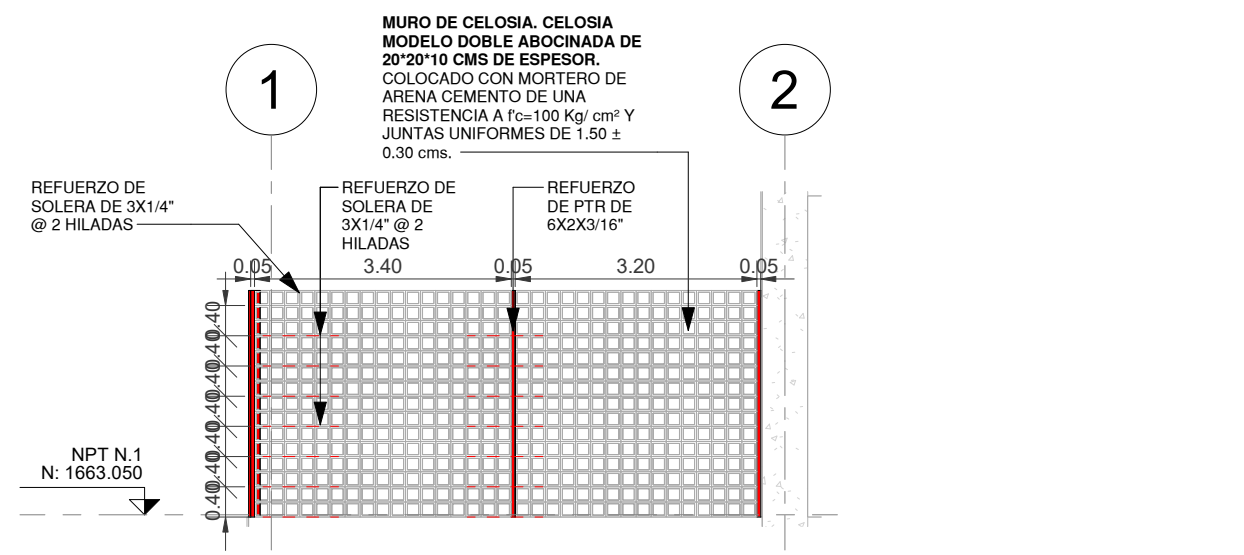

**2 ALZADO 2-REFUERZOS CELOSIAS**  
ESCALA 1 : 100

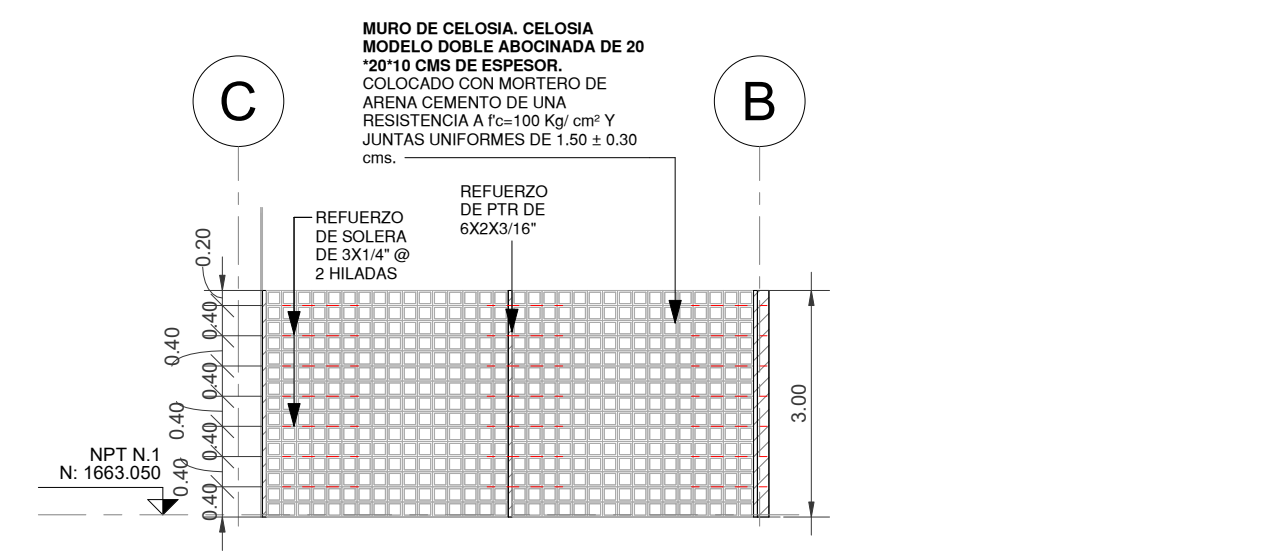

**3 ALZADO 3-REFUERZOS CELOSIAS**  
ESCALA 1 : 100

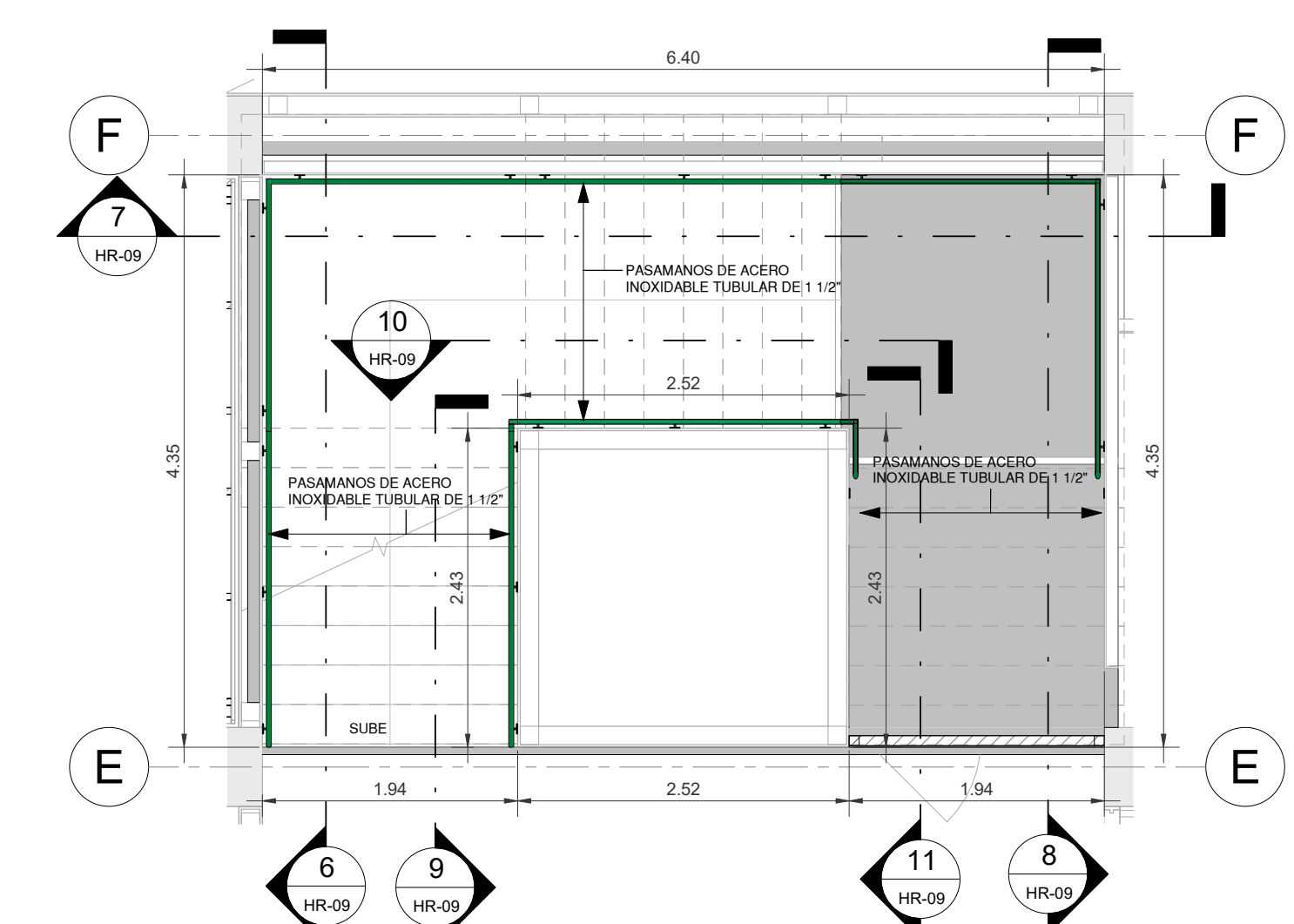

**4 PLANTA-PASAMANOS ESCALERA**  
ESCALA 1 : 50

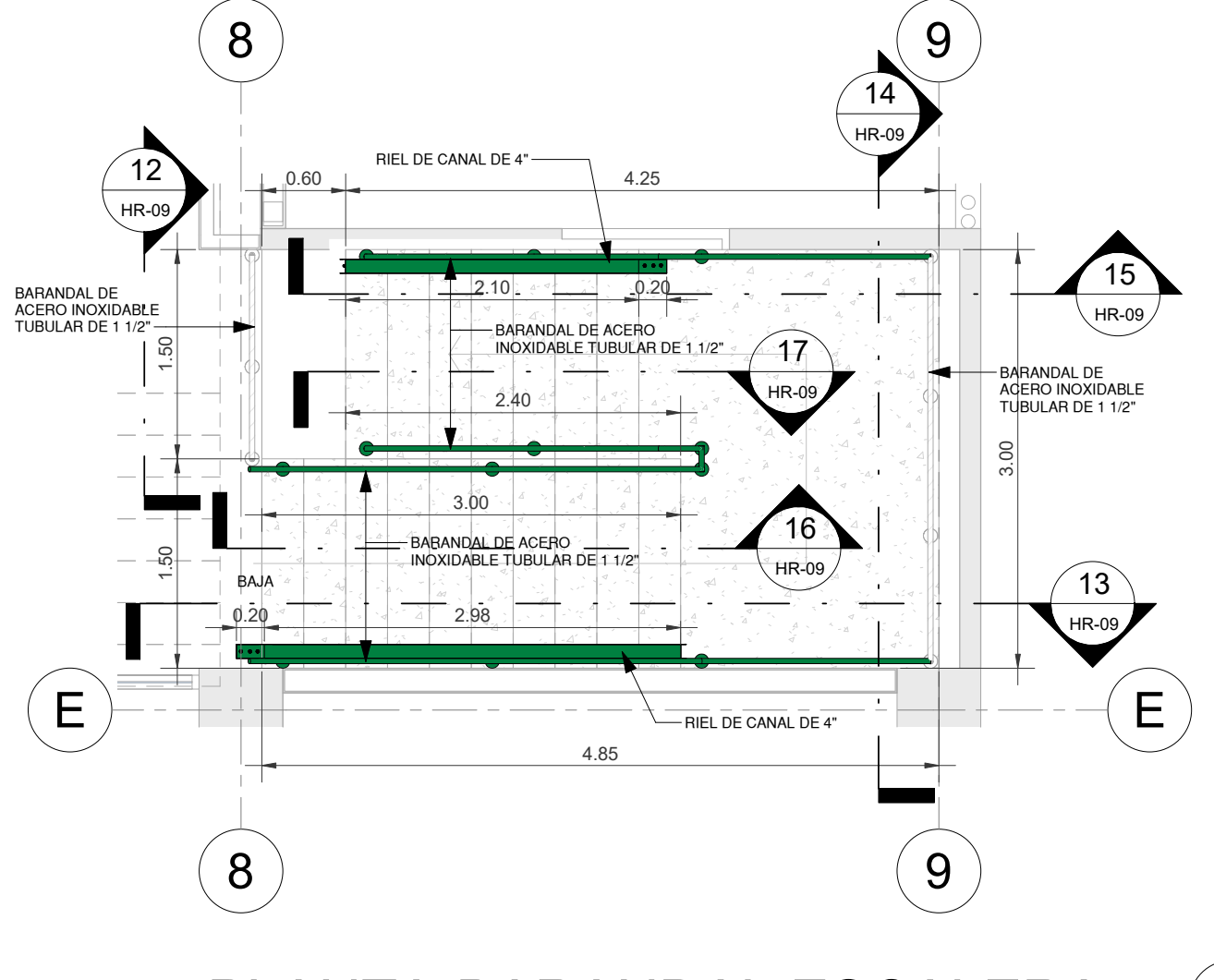

**5 PLANTA-BARANDAL ESCALERA**  
ESCALA 1 : 50

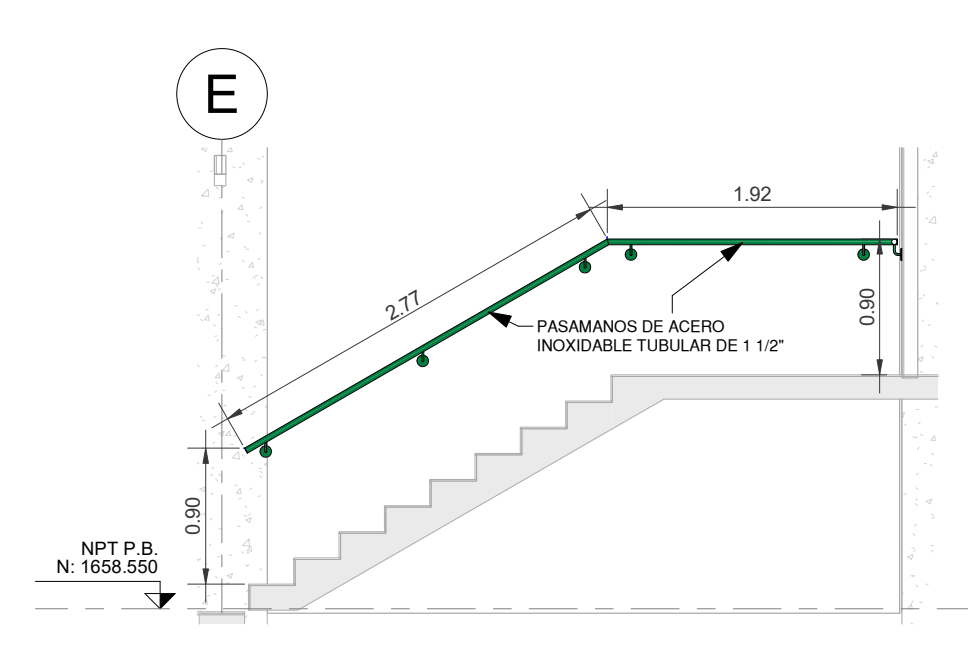

**6 SECCION 1-PASAMANOS**  
ESCALA 1 : 50

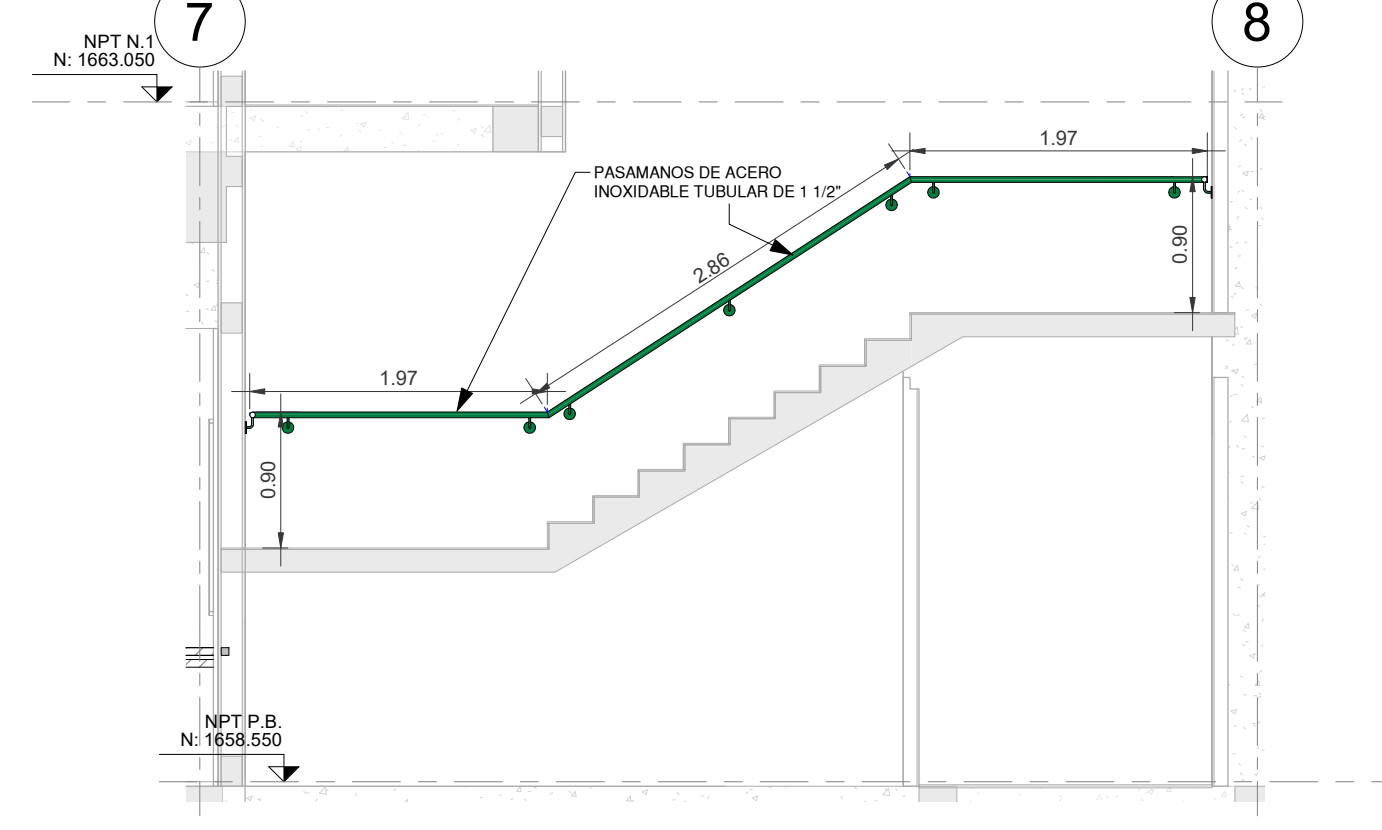

**7 SECCION 2-PASAMANOS**  
ESCALA 1 : 50

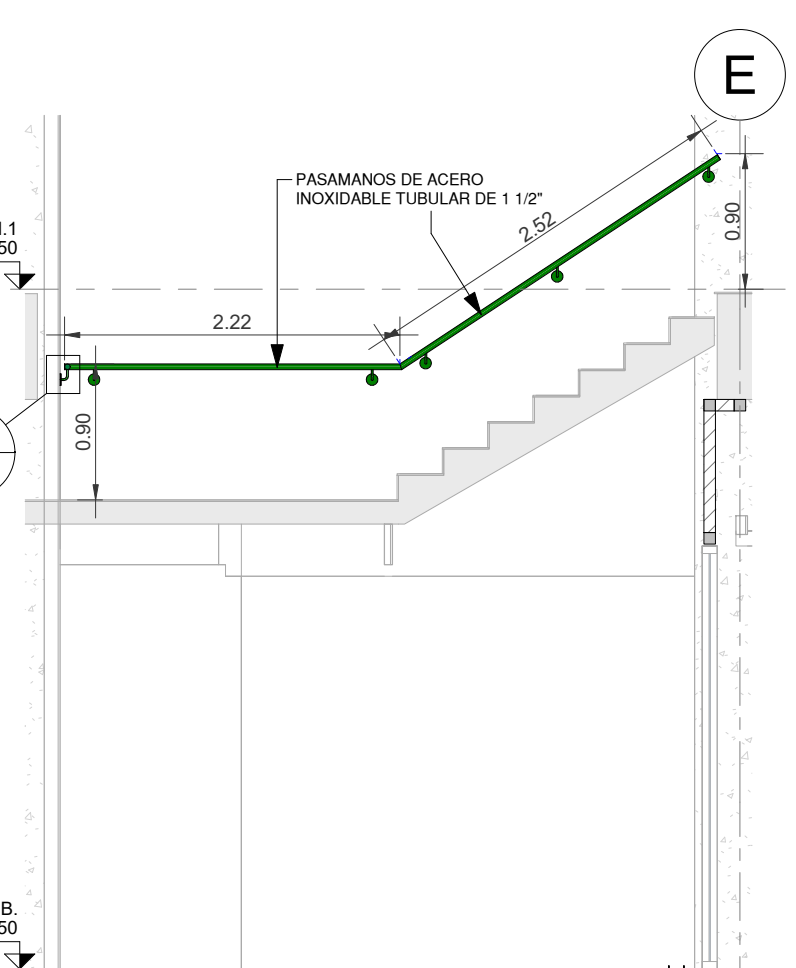

**8 SECCION 3-PASAMANOS**  
ESCALA 1 : 50

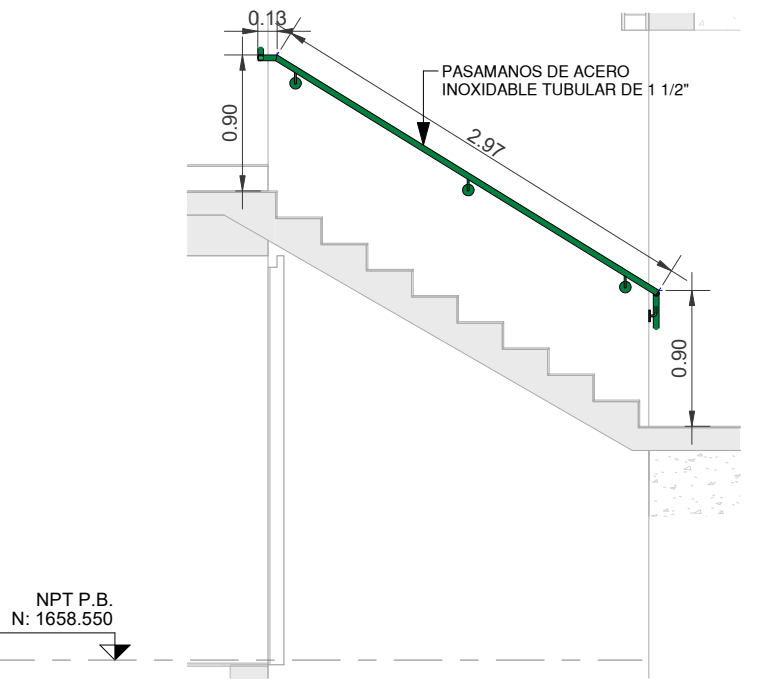

**10 SECCION 5-PASAMANOS**  
ESCALA 1 : 50

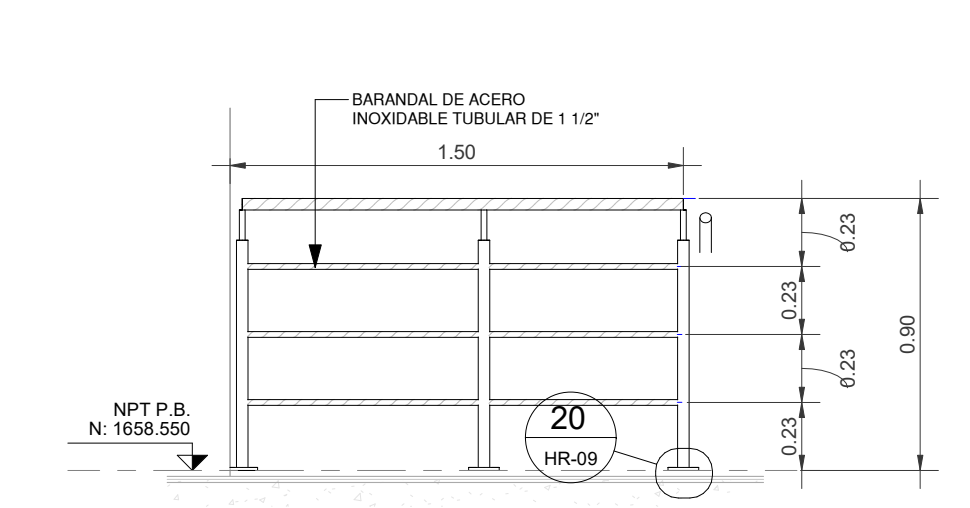

**12 SECCION 1-BARANDAL**  
ESCALA 1 : 25

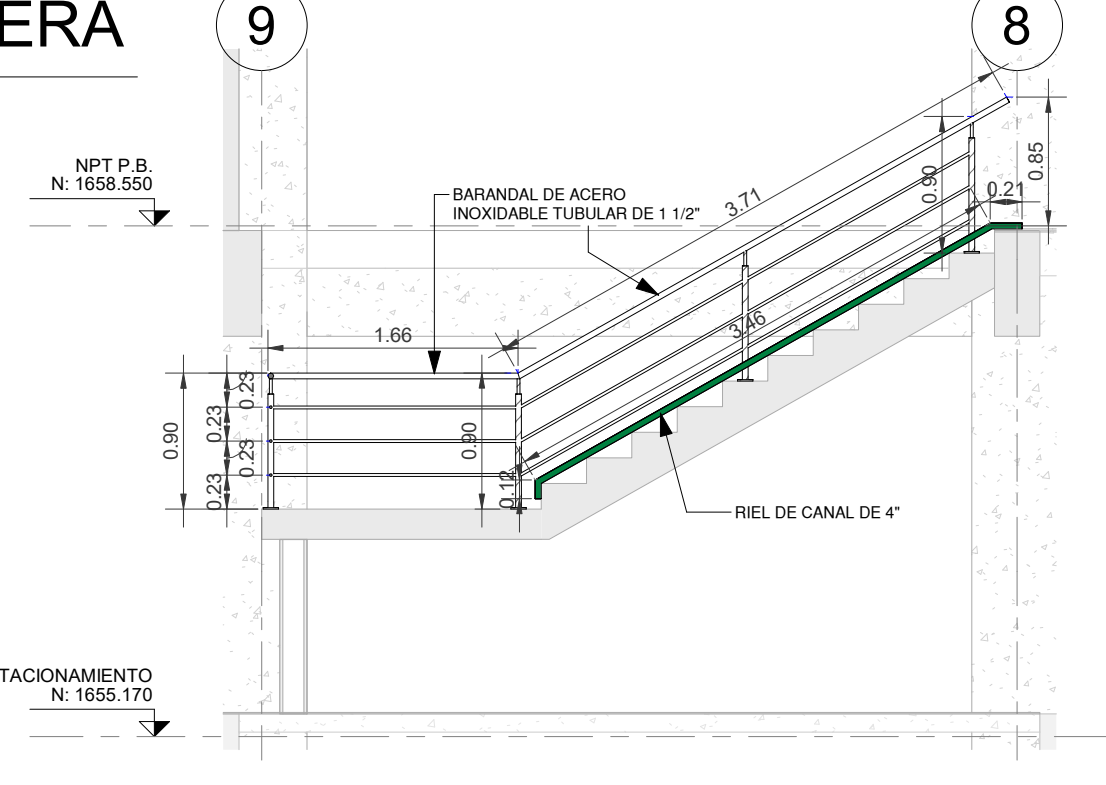

**13 SECCION 2-BARANDAL**  
ESCALA 1 : 50

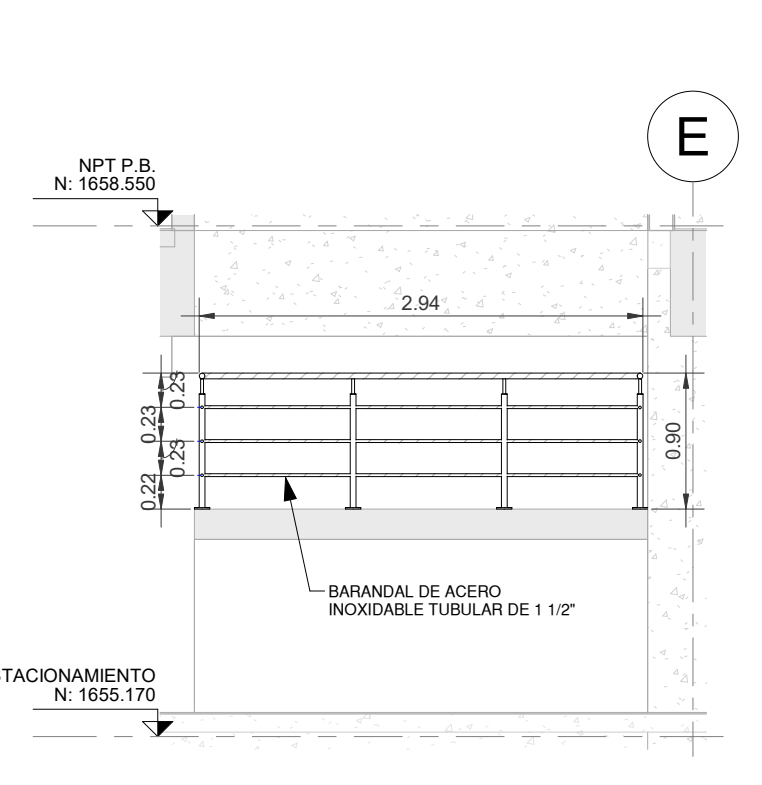

**14 SECCION 3-BARANDAL**  
ESCALA 1 : 50



**18 3D-CANAL PARA MOVILIDAD ESCALA**

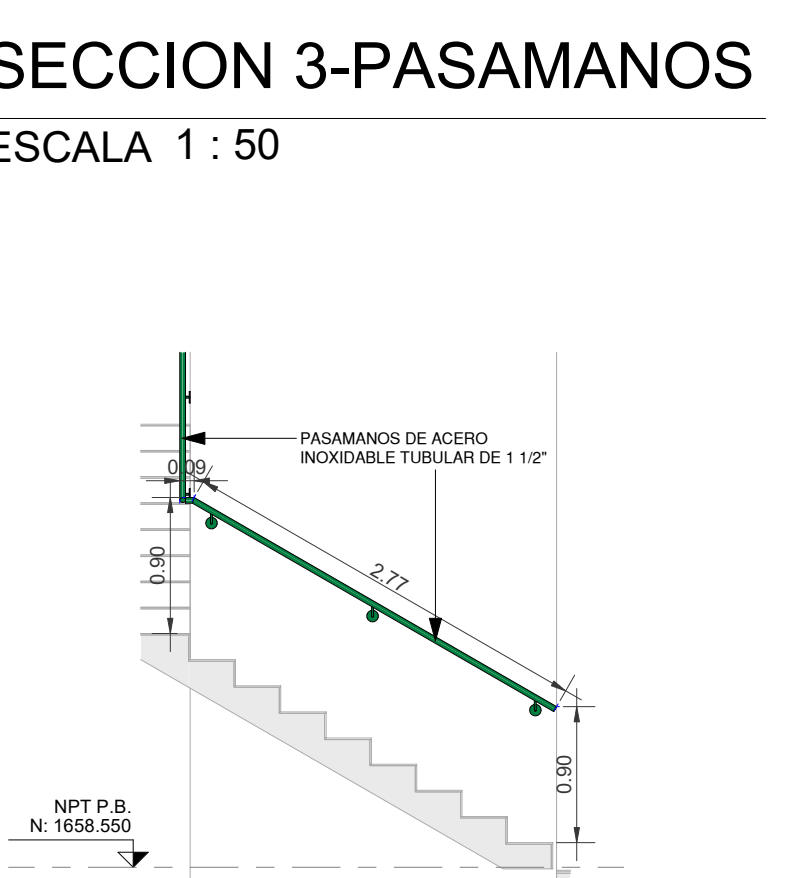

**9 SECCION 4-PASAMANOS**  
ESCALA 1 : 50

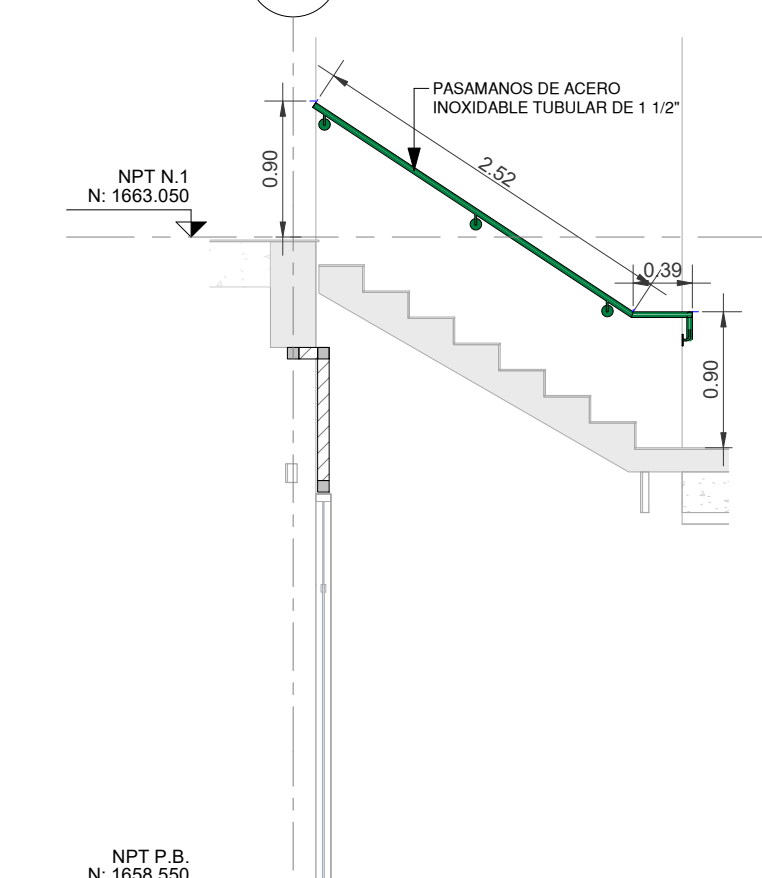

**11 SECCION 6-PASAMANOS**  
ESCALA 1 : 50

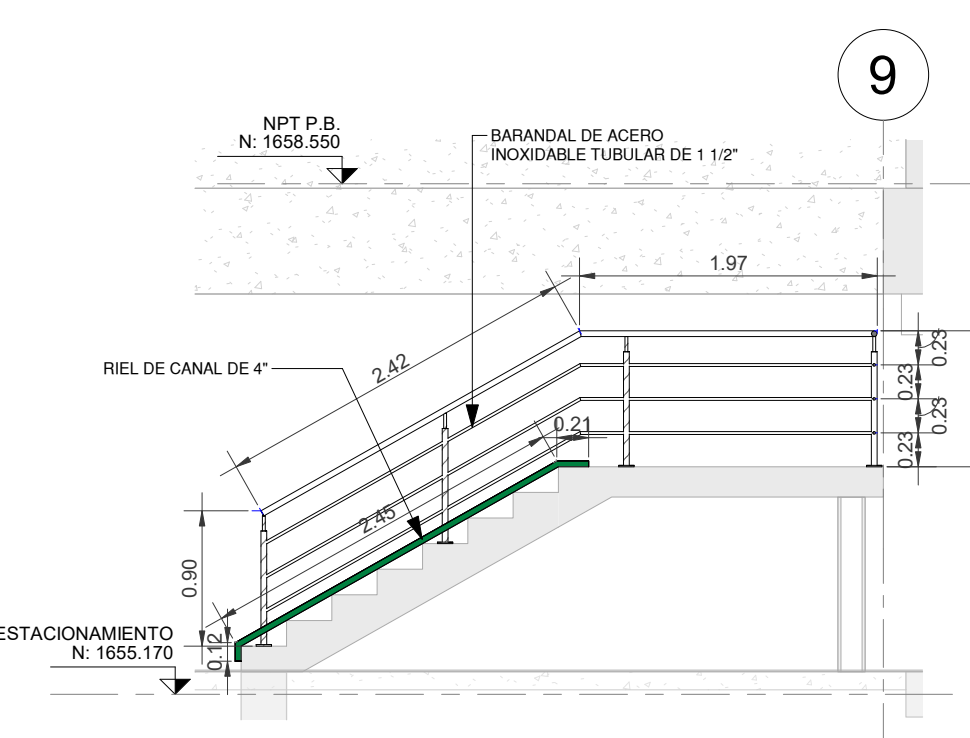

**15 SECCION 4-BARANDAL**  
ESCALA 1 : 50

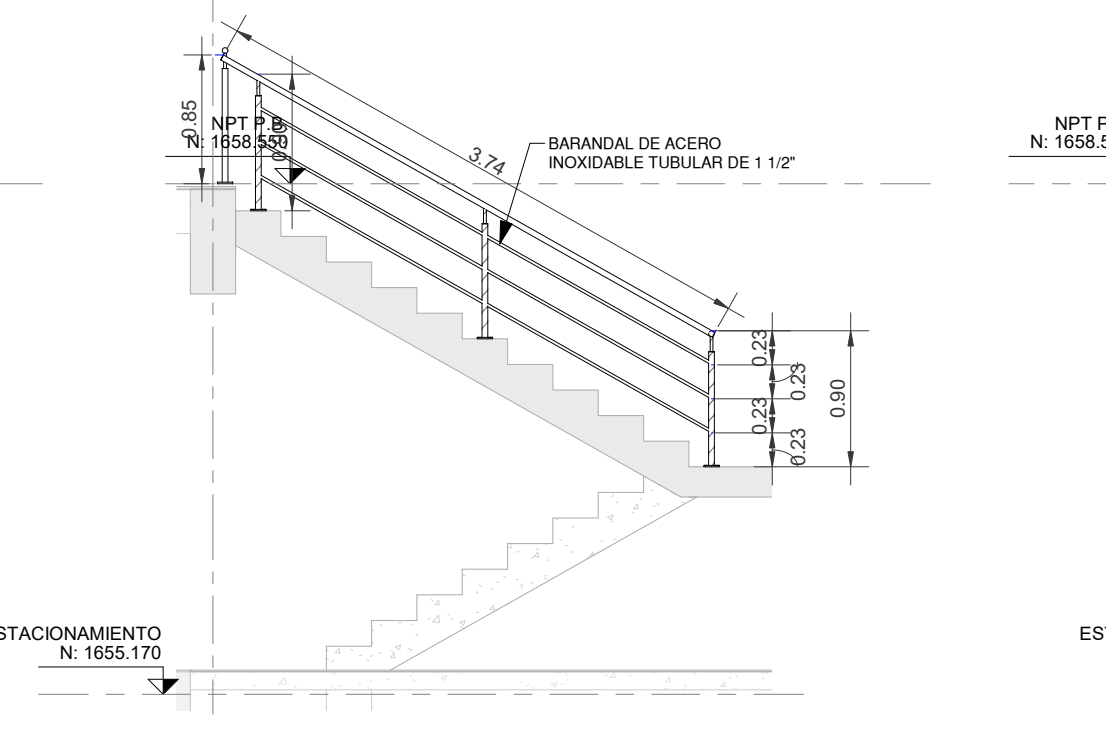

**16 SECCION 5-BARANDAL**  
ESCALA 1 : 50

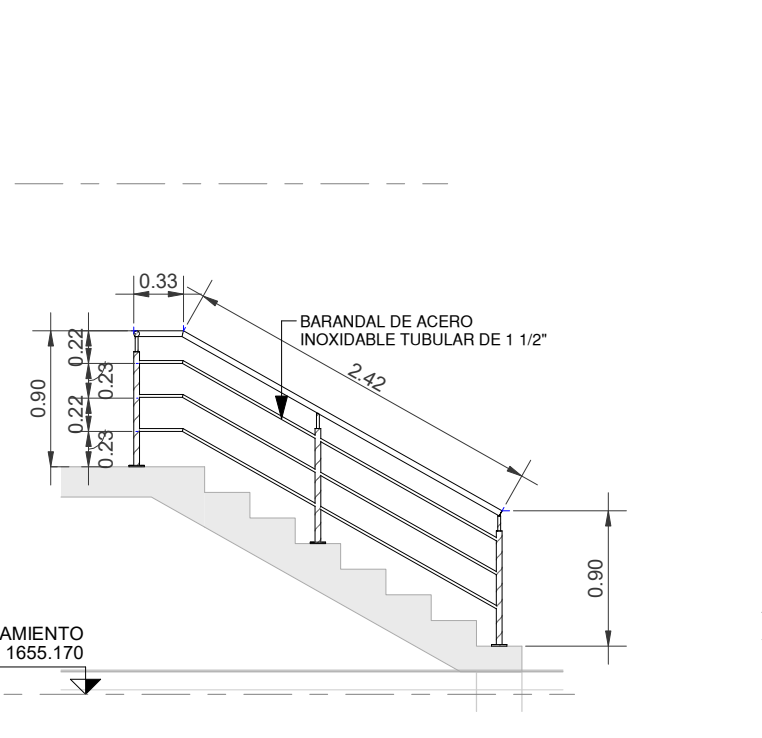

**17 SECCION 6-BARANDAL**  
ESCALA 1 : 50

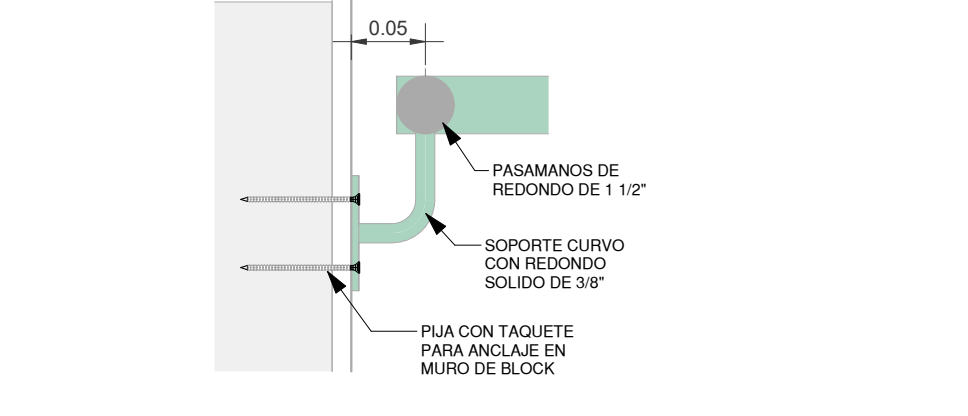

**19 ANCLAJE PASAMANOS**  
ESCALA 1 : 5



**9 SECCION 4-PASAMANOS**  
ESCALA 1 : 50

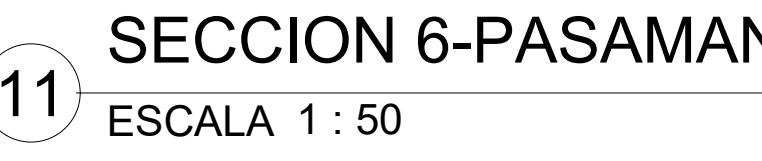

**11 SECCION 6-PASAMANOS**  
ESCALA 1 : 50



**15 SECCION 4-BARANDAL**  
ESCALA 1 : 50



**16 SECCION 5-BARANDAL**  
ESCALA 1 : 50

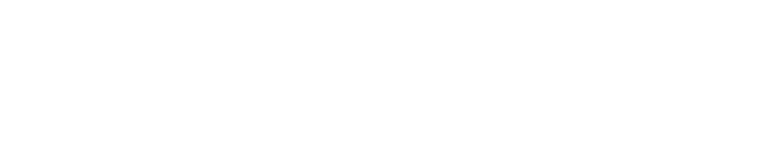

**17 SECCION 6-BARANDAL**  
ESCALA 1 : 50

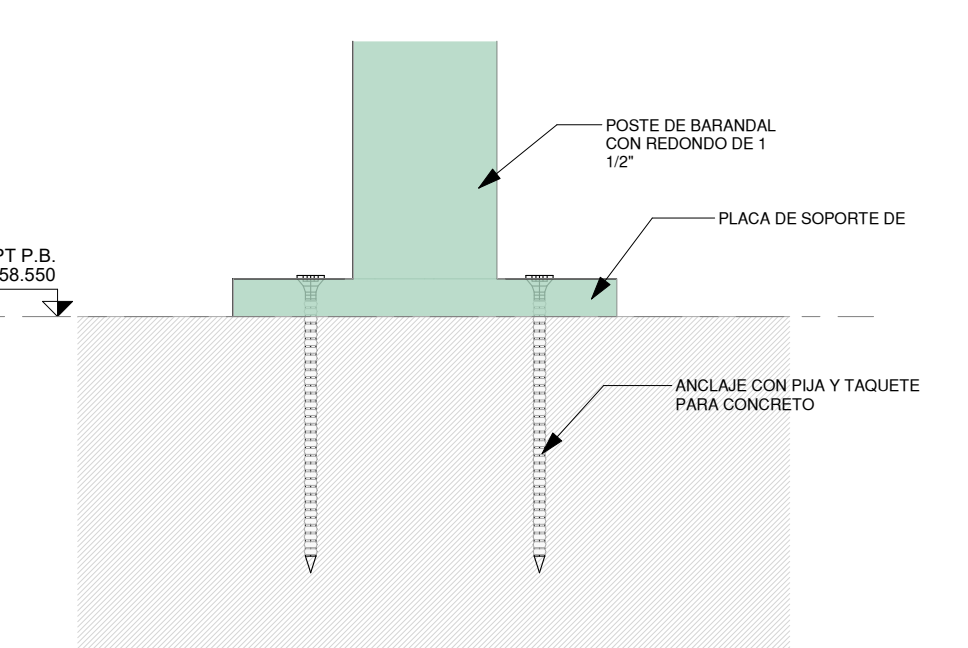

**20 ANCLAJE BARANDAL**  
ESCALA 1 : 2