

Simbología:

Placa de acero 1/4" Para delimitar zonas en zona de ejemplares y peligros.

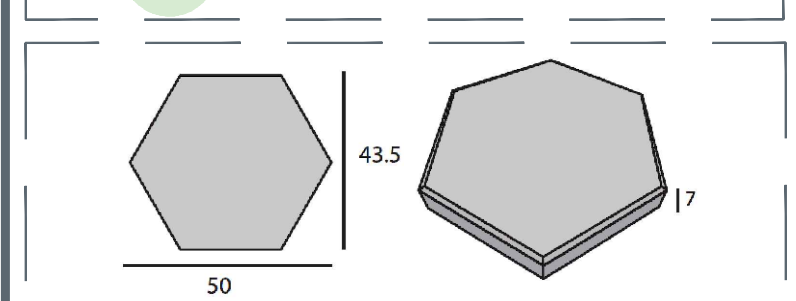
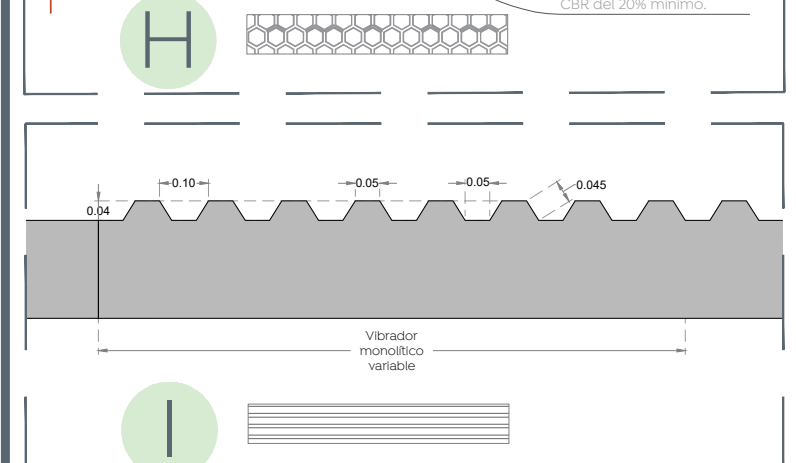
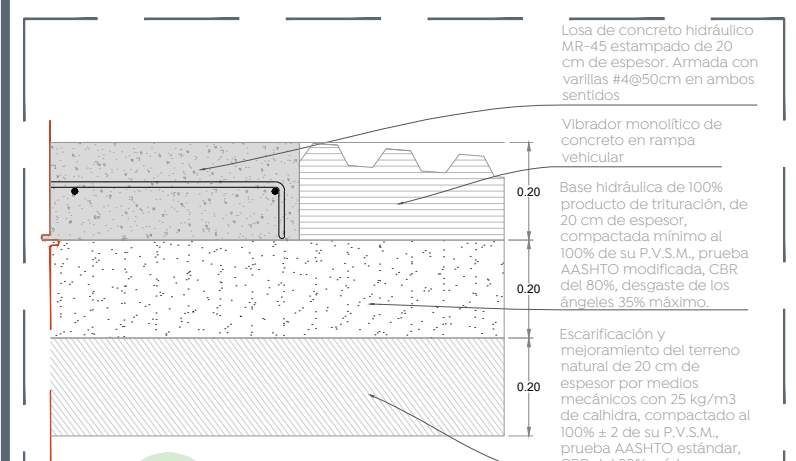
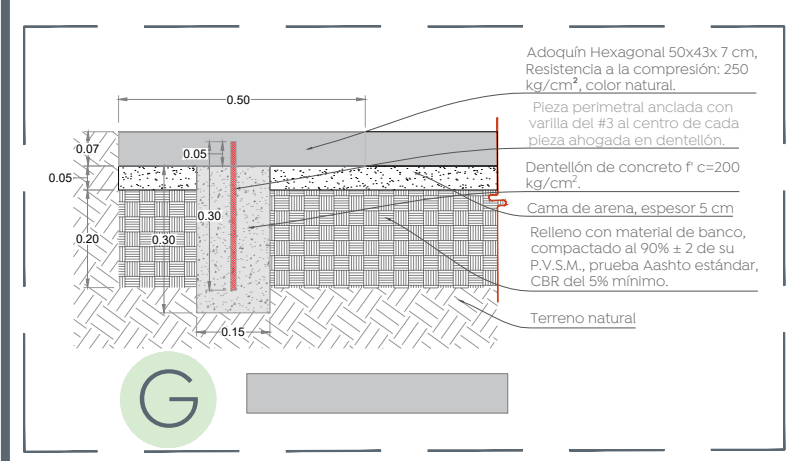

DATOS TÉCNICOS:

Medida nominal: 50 x 43 x 7 cm tolerancia + 3mm

Piezas por m²: 6.1 pzas.

Peso por pieza: 21 kg

Resistencia a la compresión: 250 kg/cm²

Absorción: < 7%

Terminado: Liso, busardeado, granallado.

Color: Natural, negro, rojo, ocre, etc.

Nombre del proyecto:
 Rehabilitación y obras complementarias del parque metropolitano denominado Mirador del Sol, etapa 01, ubicado en la confluencia de las calles Av. Patria, Helios, Av. Tepeyac, colonia Mirador del Sol, Municipio de Zapopan, Jalisco

Contenido del plano:
 Plano de acabados tramo 2

No. Contrato:
 DOPI-MUN-PP-EP-LP-020-2024

Director de Obras Públicas e Infraestructura:

Ing. Ismael Jáuregui Castañeda

Jefe de la Unidad de Estudios y Proyectos:

Arq. Edwin Aguilar Escatlet

Jefe de área:
 Arq. Angella Jazmin Vargas Olmedo

Responsable del proyecto:
 Arq. Julio César Robles Rios

Ubicación:
 Mirador del Sol, Zapopan, Jal.

Fecha: Abril 24
 Escala: 1:250
 Cotas: Metros
 Clave: PA-MS-ACA-02

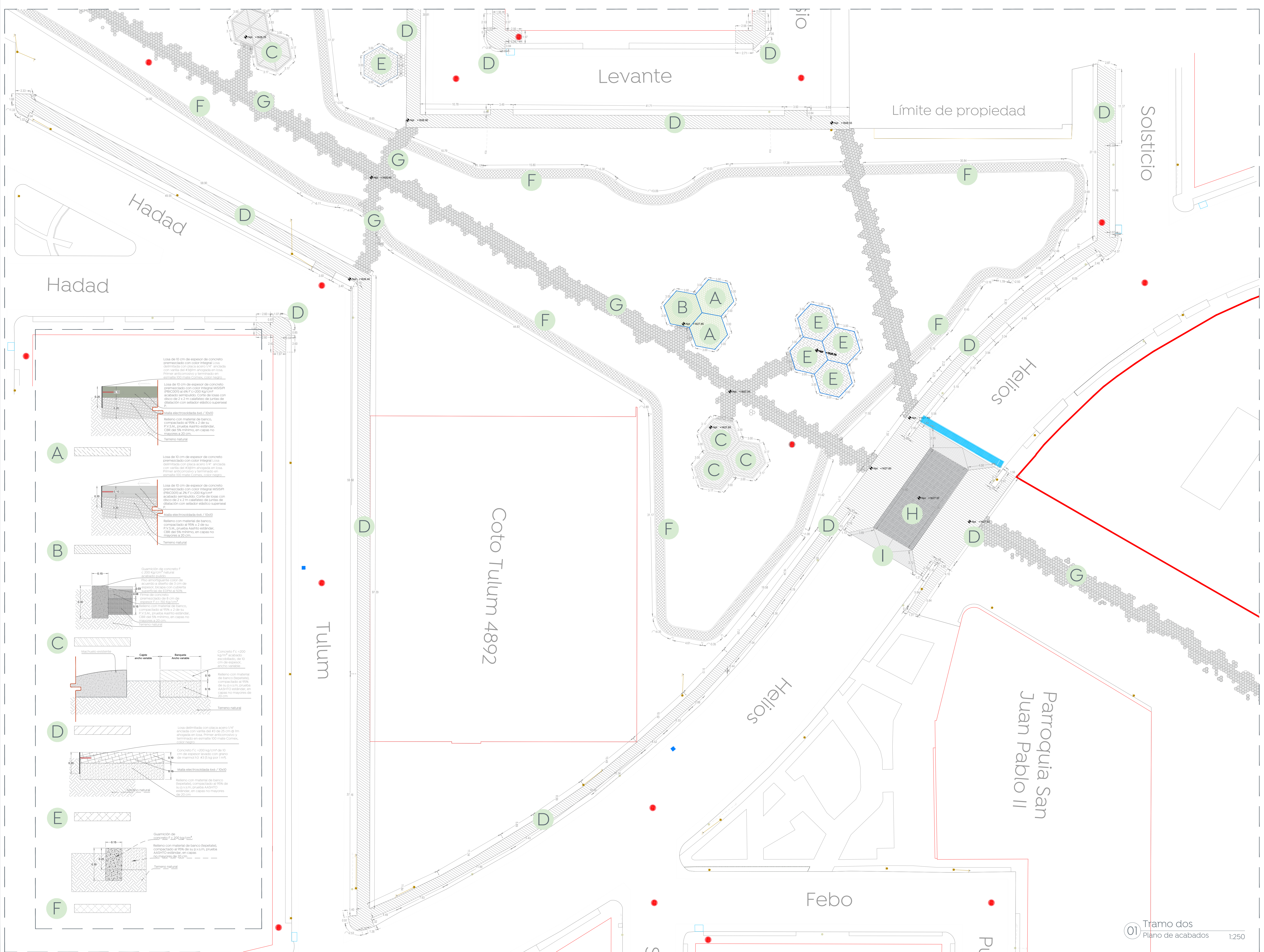

Tramo dos
 Plano de acabados 1:250