

Tramo 2		
	Mobiliario / Especificación	Imagen
1	Banca PTR Bt - 15 o similar en calidad. Medidas: 150 x 70 x 85 cm. Fijación por medio de taquetes	
15 Piezas		
2	Banca de concreto armado resistencia f'c=250 kg/cm², Mod. "Hexa-40", color gris natural, acabado semipulido, Medidas: 50cm por lado, h=40cm.	
6 Piezas		
3	Banca de concreto armado resistencia f'c=250 kg/cm², Mod. "Hexa-60", color gris natural, acabado semipulido, Medidas: 50cm por lado, h=60cm.	
3 Piezas		
4	Pasamanos modelo E2-2304 o similar, medidas 314x138x212 cm, peso: 278 kg.	
1 Piezas		
5	Cluster de Calistenia modelo E3-3502 o similar, medidas 327x198x278 cm, peso: 171 kg, no. de usuarios: 5	
1 Piezas		
6	Cama de abdominales modelo E2-2314 o similar, medidas 198x56x90cm	
1 Piezas		
7	Aparato Fondos modelo E2-2305 o similar, medidas 162x65x150cm, peso: 35 kg.	
2 Piezas		
11	COLUMPIO LINEAL DE ARCO. CODIGO: INP-AR01 o similar, Columpio lineal de arcos, con asientos tipo tandem. MEDIDAS: 5,85m x 2,20m x 1,00m	
1 Piezas		
17	ESCALADOR TRIANGULO. CODIGO: INP-SP023 o similar. Escalador de cuerda con obstáculos de salto. MEDIDAS: 4,20m x 2,00m x 3,70m	
1 Piezas		
18	ESCALADOR TRIANGULO. CODIGO: INP-SP023 o similar. Escalador de cuerda con obstáculos de salto. MEDIDAS: 4,20m x 2,00m x 3,70m	
1 Piezas		
19	Maceta de concreto armado resistencia f'c=250 kg/cm², Mod. "MHexa-90", color gris natural, acabado semipulido, Medidas: 50cm por lado, h=90cm. Vegetación propuesta en macetas: 7u de rosa morada (Tabebuia rosea) y 7u de Atmosférica (Lagerstroemia indica).	
14 Piezas		

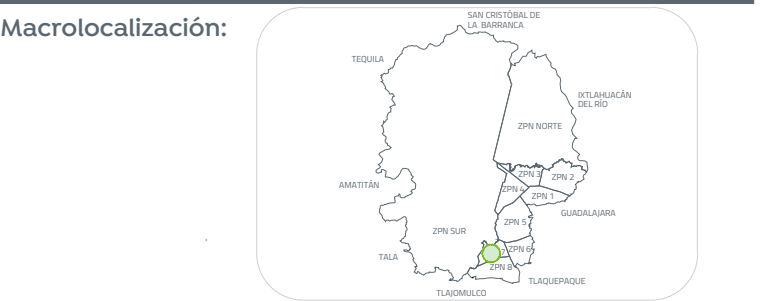

Simbología:
 ■■■■ Indica tramos

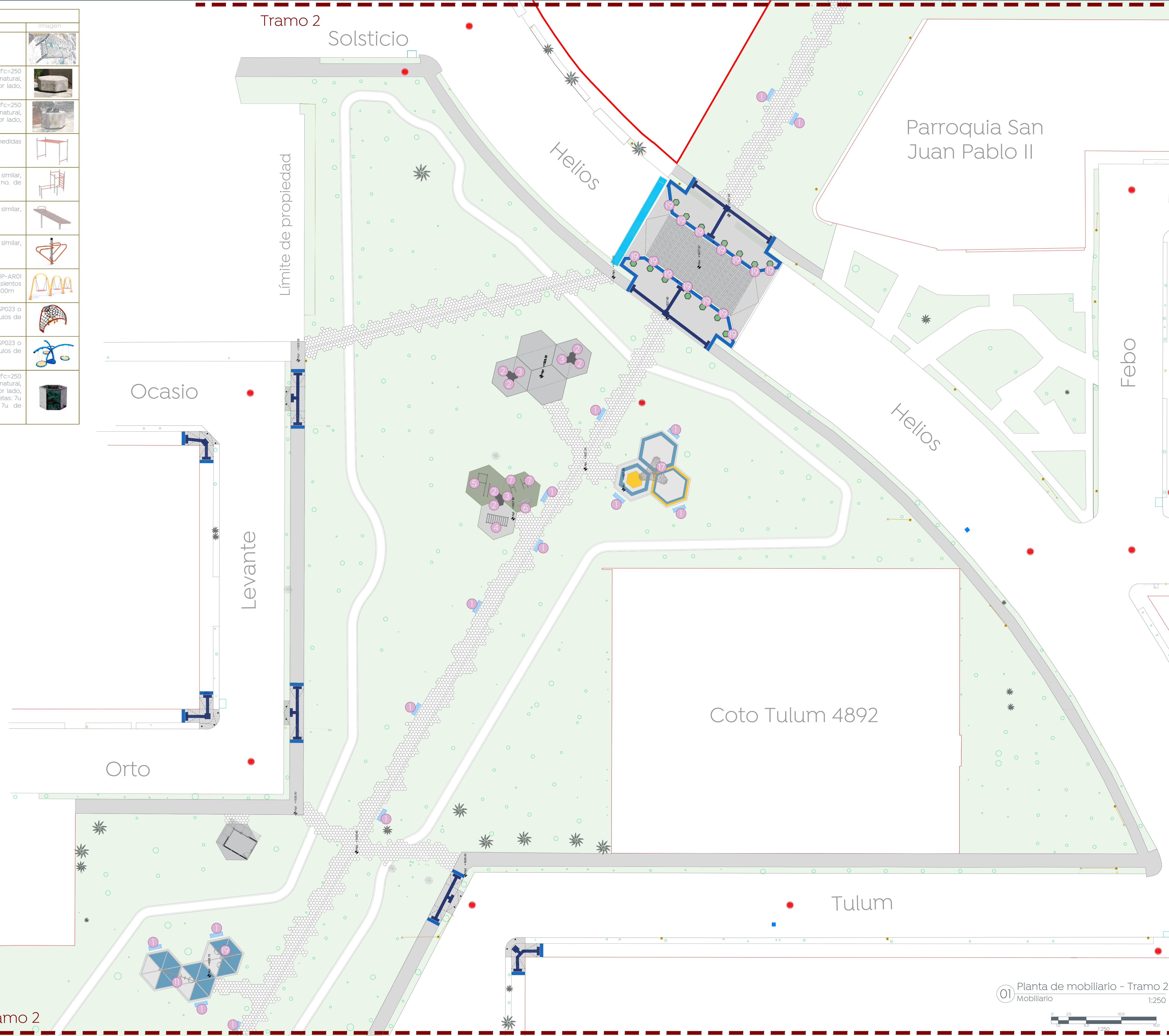
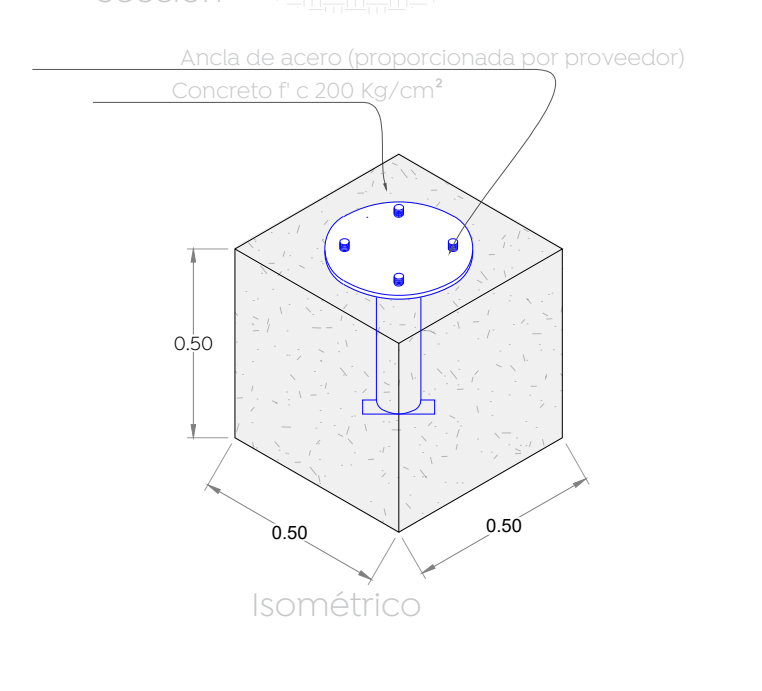
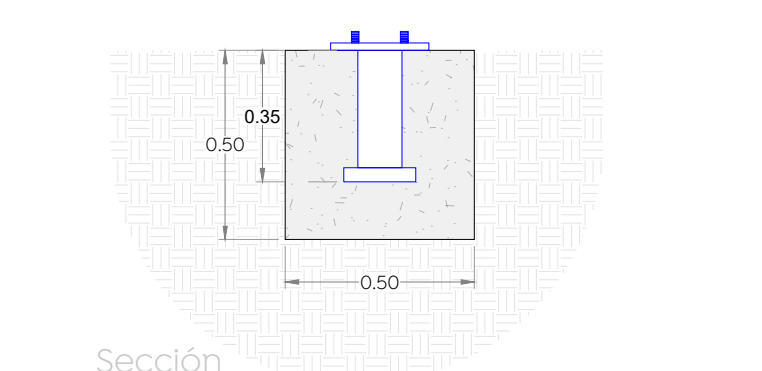
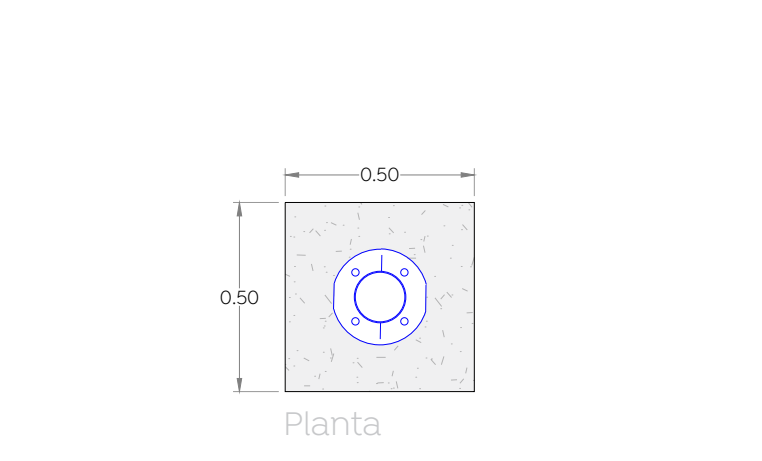

02 Detalle de ancla MOBILIARIO 1:20

Nombre del proyecto:
 Rehabilitación y obras complementarias del parque metropolitano denominado Mirador del Sol, etapa 01, ubicado en la confluencia de las calles Av. Patria, Helios, Av. Tepeyac, colonia Mirador del Sol, Municipio de Zapopan, Jalisco

Plano de mobiliario - Tramo 2
 No. Contrato:

DOPI-MUN-PP-EP-LP-020-2024
 Director de Obras Públicas e Infraestructura:

Ing. Ismael Jáuregui Castañeda
 Jefe de la Unidad de Estudios y Proyectos:

Arq. Edwin Aguilar Escatel
 Jefe de área:
 Arq. Angela Jazmin Vargas Olmedo
 Responsable del proyecto:
 Arq. Julio César Robles Rios

Ubicación:
 Mirador del Sol, Zapopan, Jal.

Fecha: Abril 24
 Escala: 1:250
 Gotas: Metros Clave:
 PA-MS-MOB-03

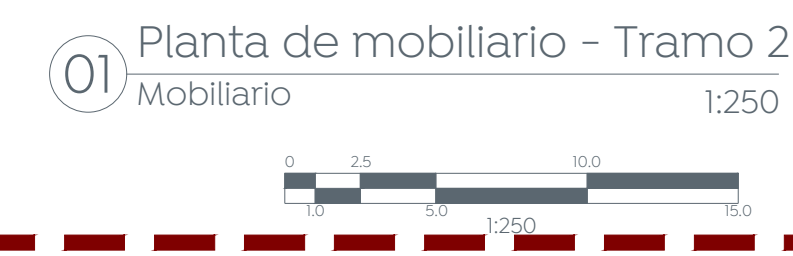

Tramo 2