

01 Instalación hidrosanitaria
 Planta de baños
 1:20

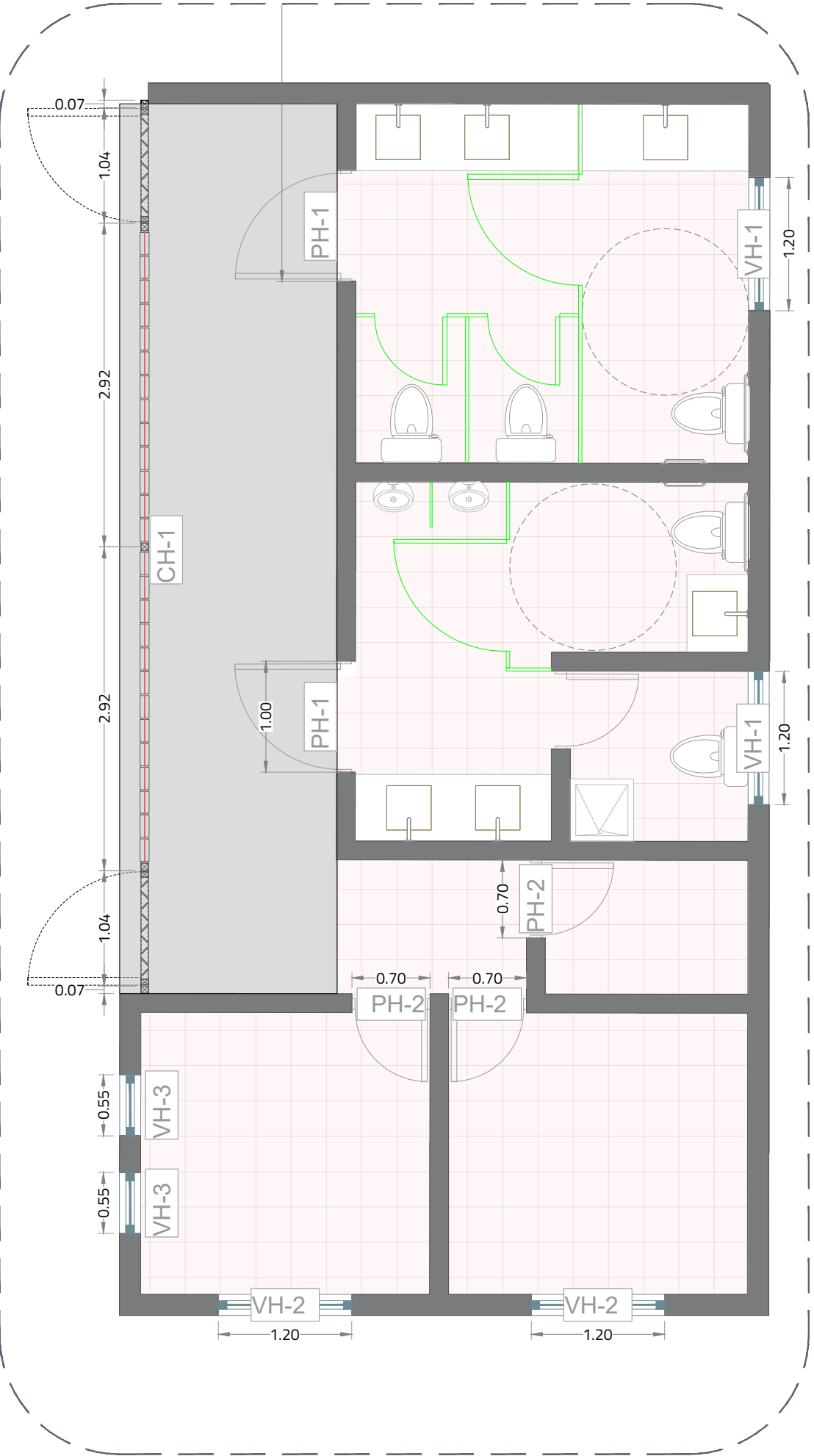

02 Herrerías
 Planta de baños
 1:50

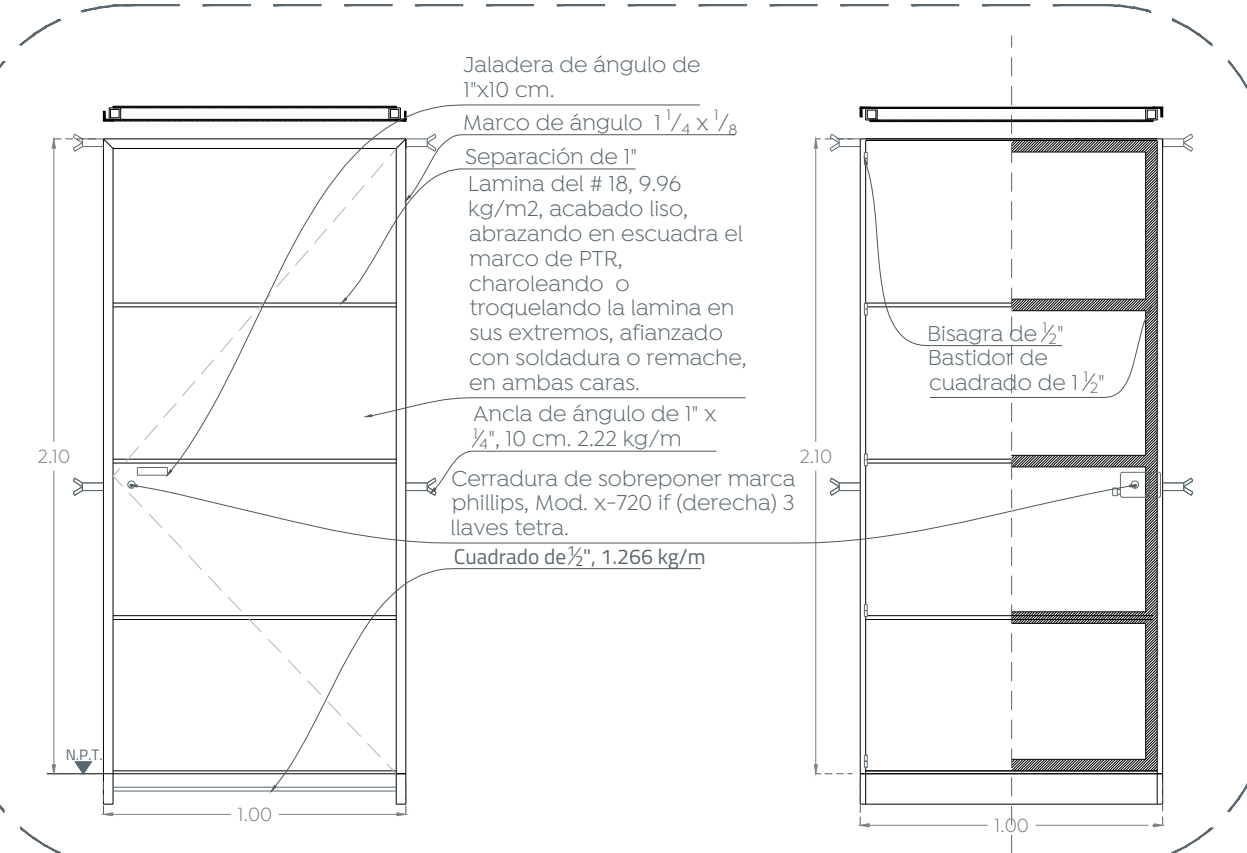

03 PH-1
 Detalle de herrerías
 1:25

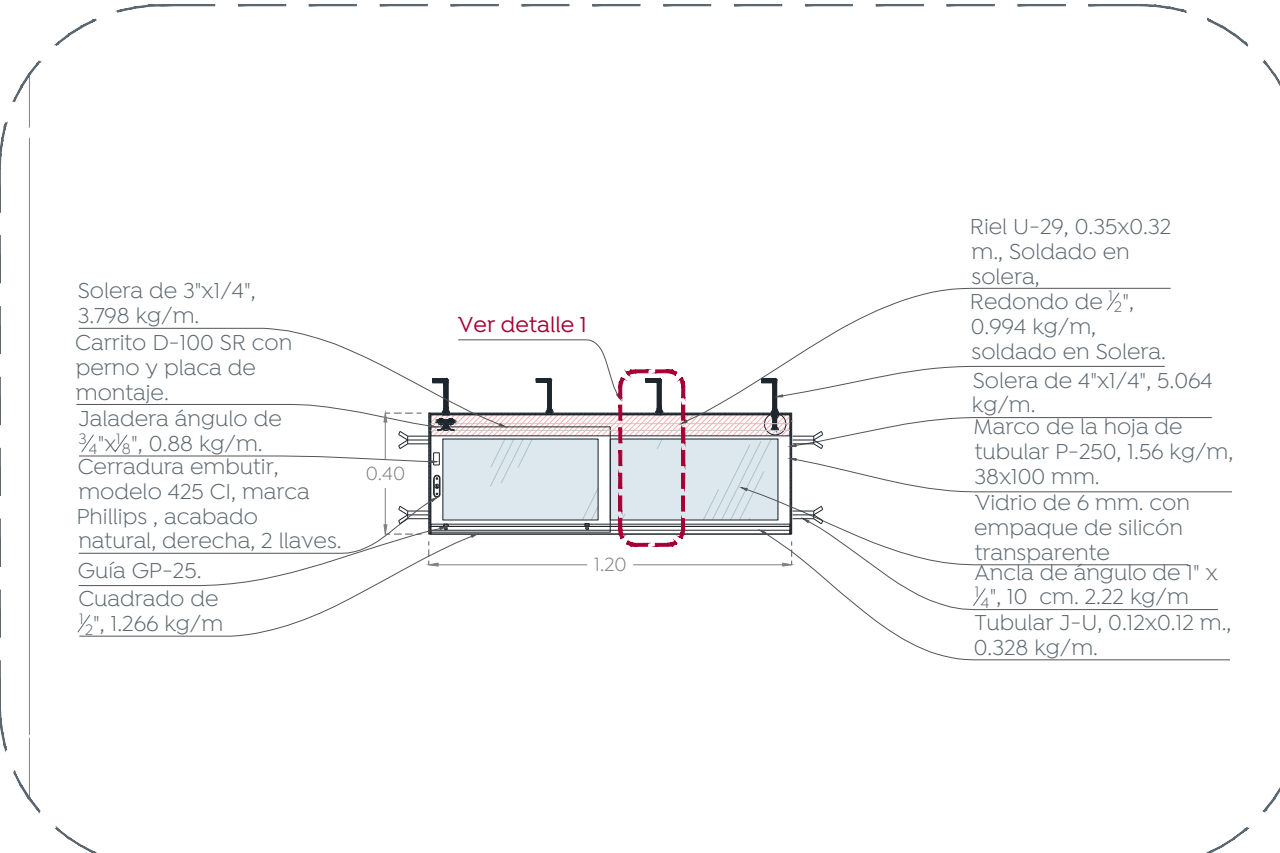

05 VH-1
 Detalle de herrerías
 1:25

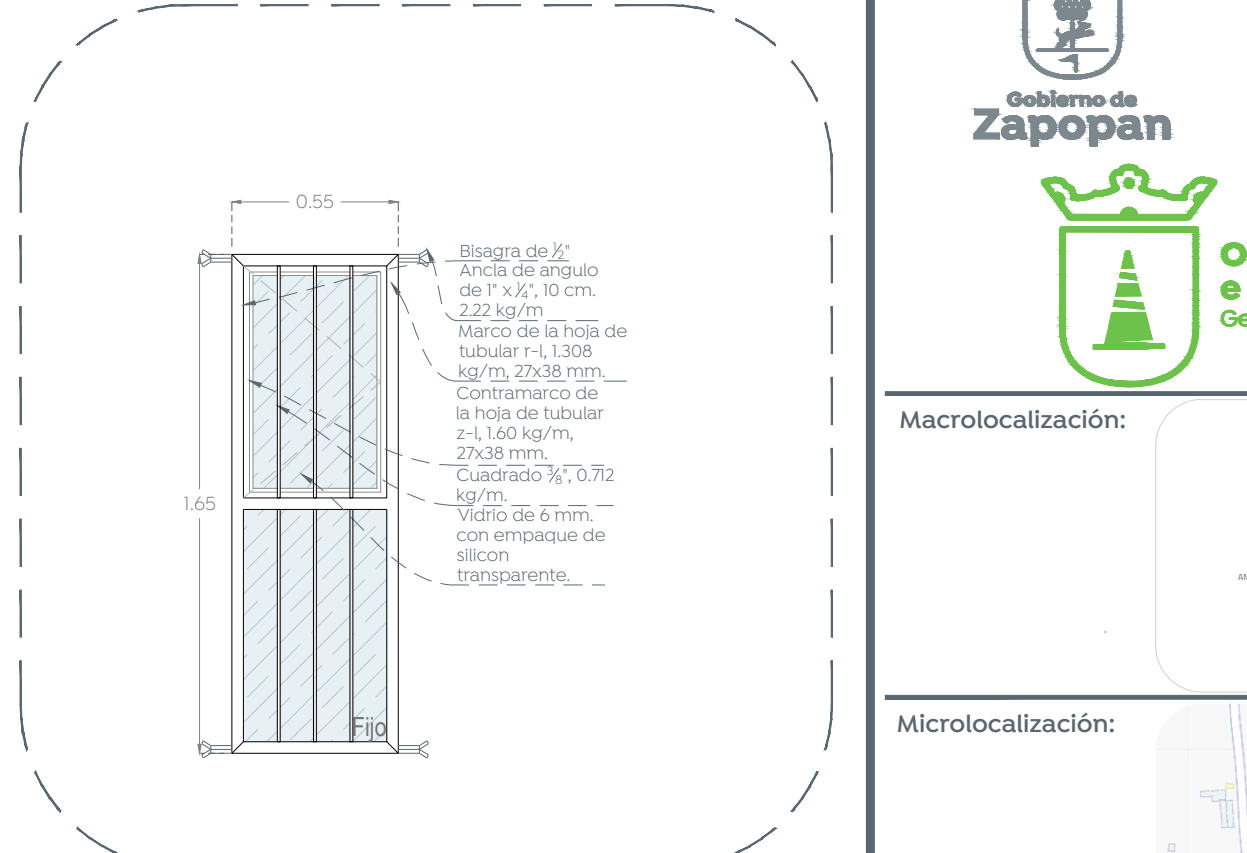

07 VH-3
 Detalle de herrerías
 1:25

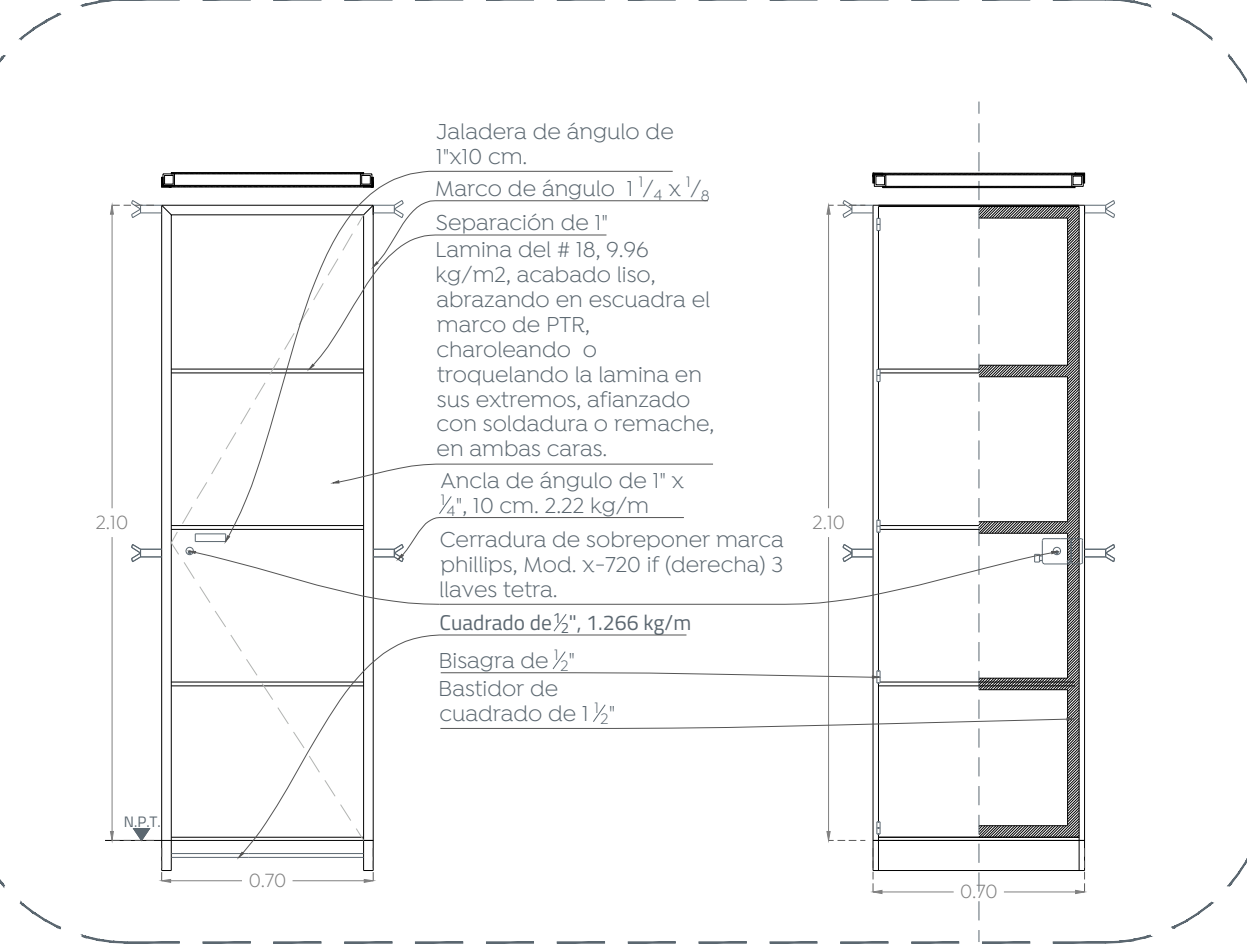

04 PH-2
 Detalle de herrerías
 1:25

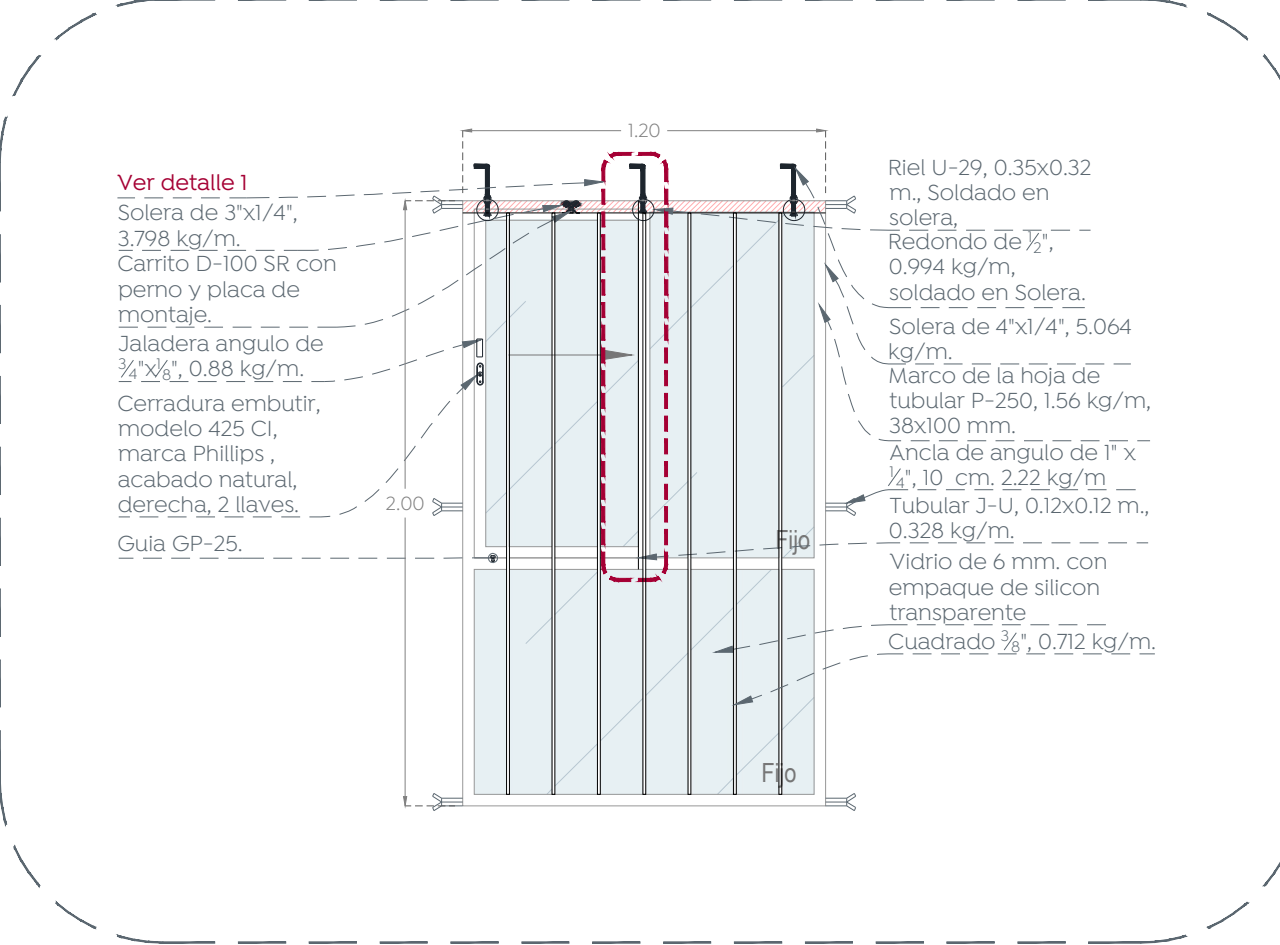

06 VH-2
 Detalle de herrerías
 1:25

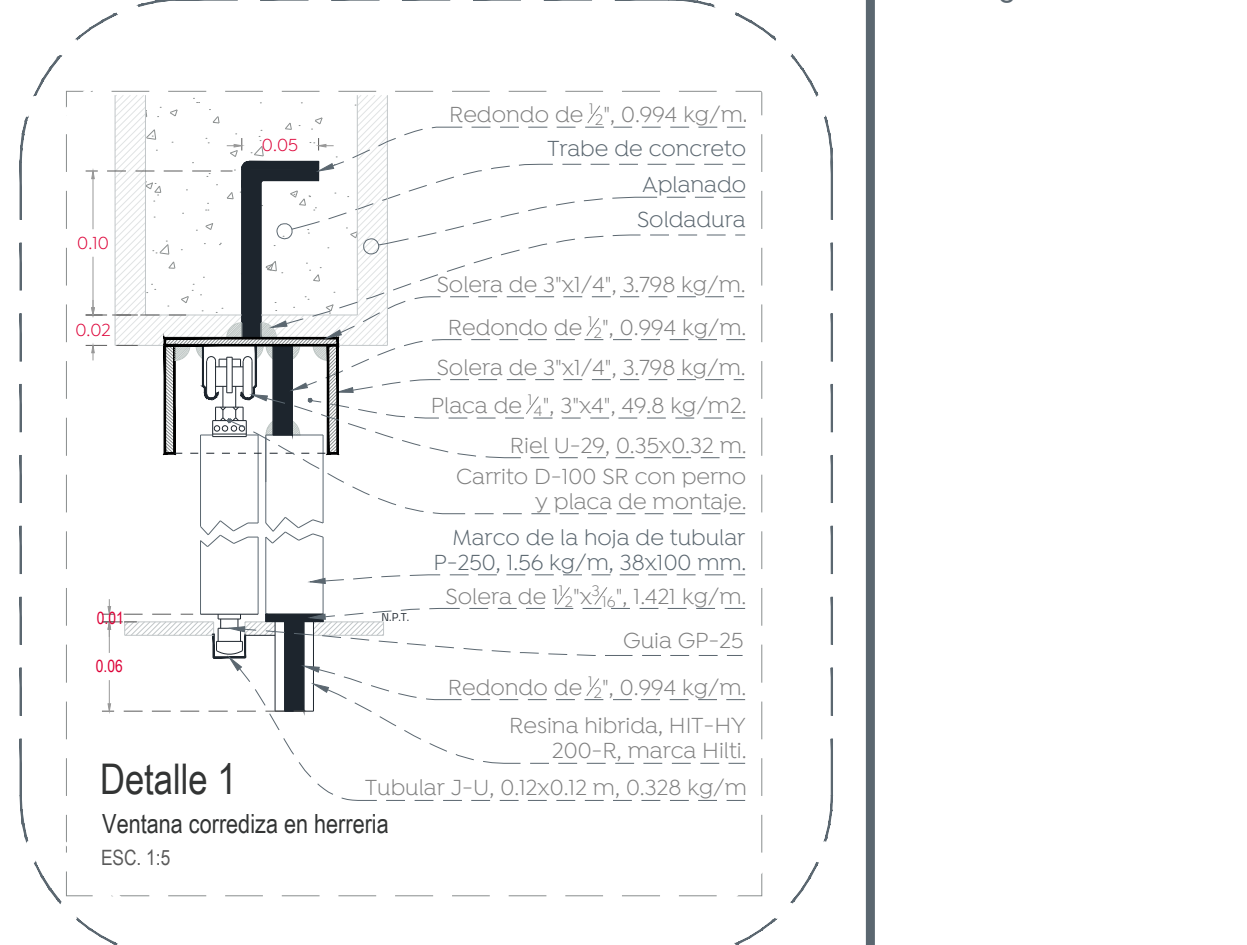

08 Detalle 1
 Ventana corredera en herrería
 ESC. 1:5

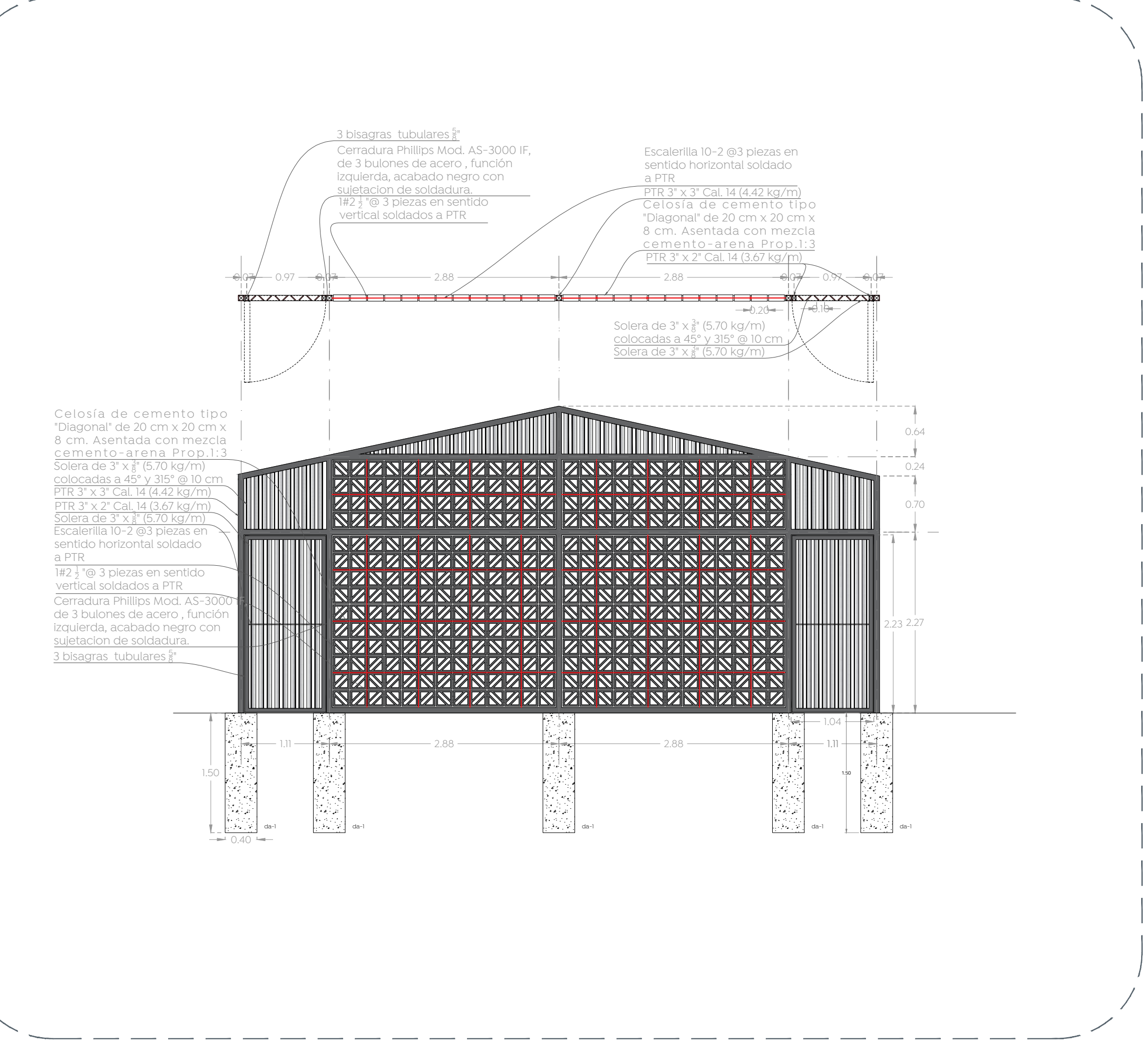

09 CH-1
 Detalles de herrerías
 1:50

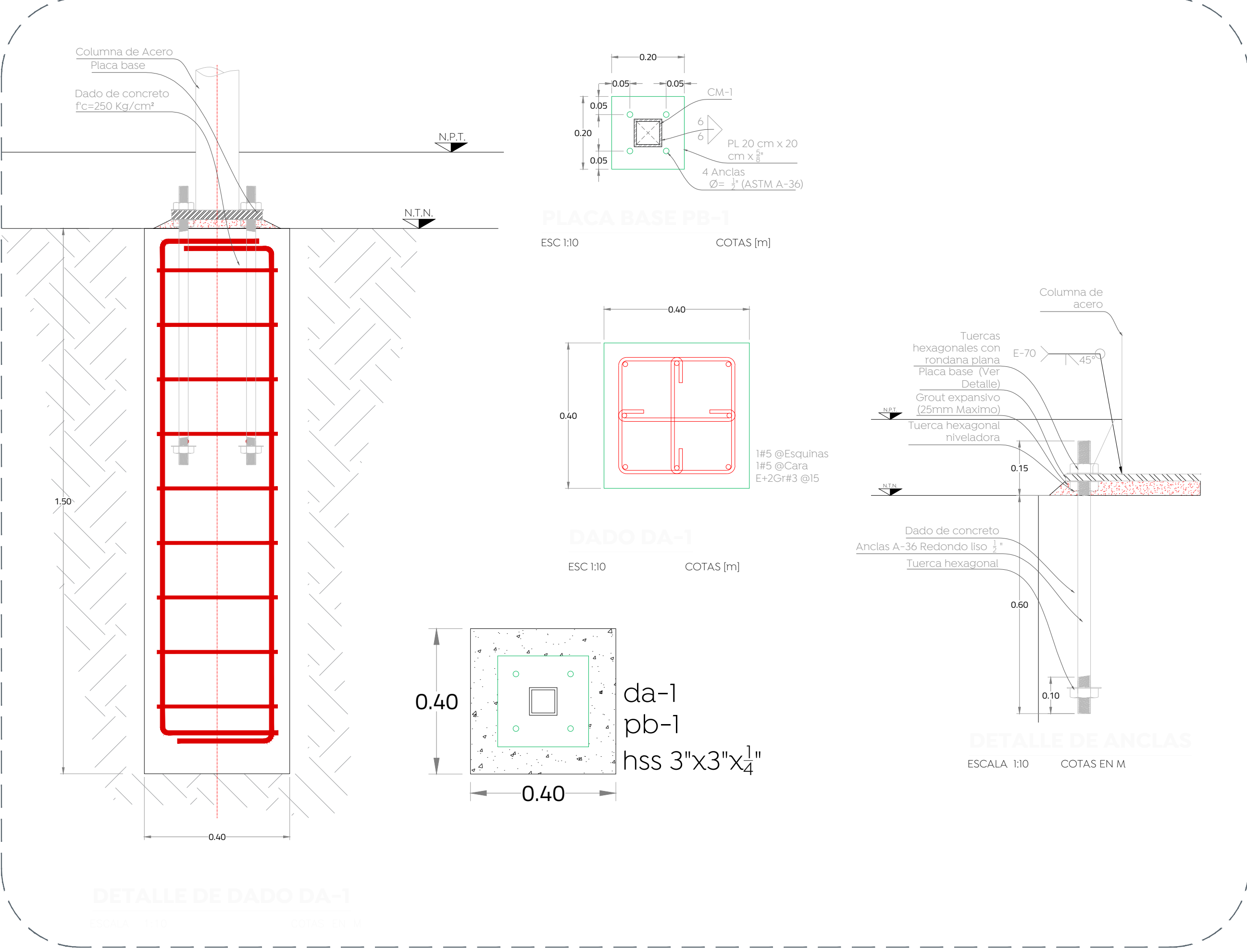

DETALLE DE DADO DA-1
 1:50



Simbología:

Nombre del proyecto:
 Construcción del parque barrial denominado Valle de los Molinos, ubicado en la confluencia de las calles Av. Valentín Vialto Arca, Osa, Amsterdam y rehabilitación del parque ubicado en la confluencia de las calles Av. Valle de Copala, Dallas, Deift, incluye: accesibilidad universal, banquetas, cruces peatonales y obras complementarias, colonia Valle de los Molinos, Municipio de Zapopan, Jalisco

Remodelación de baños en Parque Pozo

Director de Obras Públicas e Infraestructura:

Ing. Ismael Jáuregui Castañeda

Arq. Edwin Aguilar Escatell

Arq. Argelia Jazmin Vargas Olmedo

Arq. César Omar Apodaca Rodriguez

Col. Valle de los Molinos, Zapopan, Jalisco

Fecha: Abril 2024
 Escala: Indicada
 Cotas: Metros
 Clave: **DEL-BAÑ-02**